

UMBAUSATZ ROLLADEN AUF SOLARBETRIEB

Maßanfertigung

Lieber Kunde,

Sie haben soeben dieses Umbauset für den Umbau eines einfachen Rollladens in einen solarbetriebenen Rollladen erhalten. Wir hoffen, dass Sie mit unserem Produkt vollständig zufrieden sein werden. Die Montage ist einfach und Sie benötigen hierzu nicht viel und vor allem kein besonderes Werkzeug.

Wichtig: Wir haben diese Anleitung mit viel Sorgfalt erstellt, damit Sie keine Schwierigkeiten beim Einbau haben. Arbeiten Sie die Anleitung deshalb Schritt für Schritt ab, damit Ihnen kein Fehler passiert.

Unsere Garantie besteht für das gesamte Material bei Fabrikationsfehlern. Für eventuelle Montagefehler Ihrerseits können wir jedoch keine Haftung übernehmen.

Diese Anleitung ist in mehrere Abschnitte unterteilt:

- Entfernung des alten Mechanismus Seite 2
- Detailansicht Seite 4
- Abmessung der Rollladenwelle Seite 5
- Installation der Motorisierten Rollladenwelle Seite 6
- Fernbedienung programmieren Seite 11
- Einstellung der Endpunkte bei Rollladen mit Motor Seite 11
- Tipps und häufige Fragen Seite 12

ENTFERNUNG DES ALTEN MECHANISMUS

1 Entfernen Sie den abnehmbaren Teil Ihres Rollladenkastens.

Es ist möglich, dass Ihre alte Rollladenwelle über eine Ausgleichsfeder verfügt (erleichtert die Bedienung). Um die Rollladenwelle zu entfernen, sollten Sie die Feder ausspannen, um sich nicht zu verletzen.

- Fall 1 = Ausgleichsfeder vorhanden.
- Fall 2 = Keine Ausgleichsfeder vorhanden.

2 Fall 1:

A Ihr Rollladen ist oben. Fahren Sie ihn herunter und zählen Sie die Drehungen der Handkurbel.

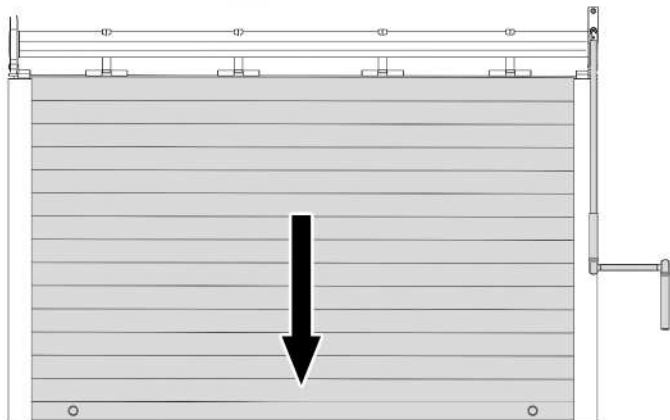

B Entfernen Sie den Rollladen von der Rollladenwelle und merken Sie sich die Wickelrichtung.

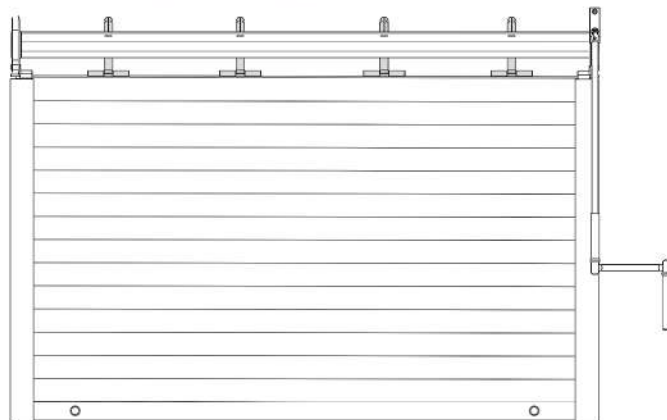

C Entfernen Sie die Feder mit der Handkurbel: Kurbeln Sie nun genauso oft wie bei Schritt A nur andersherum.

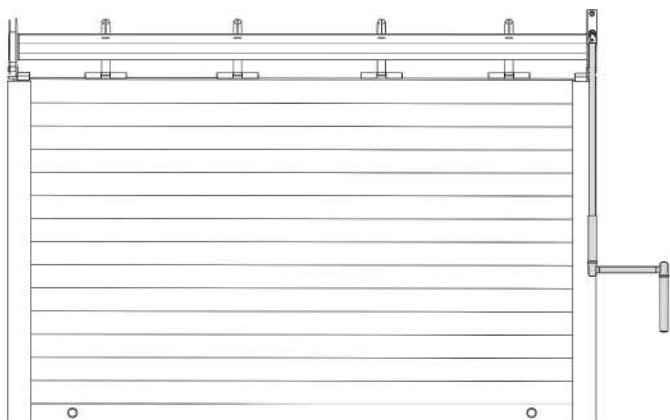

D Entfernen Sie die Handkurbel und anschließend das Kurbelgelenk.

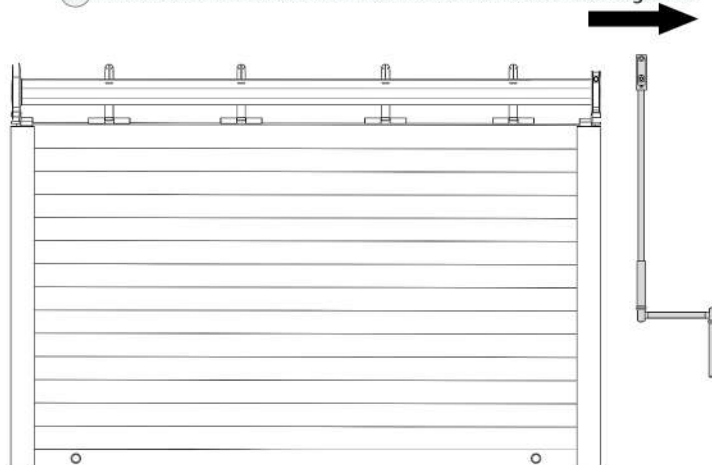

2 Fall 2:

A Lassen Sie den Rollladen herunter.

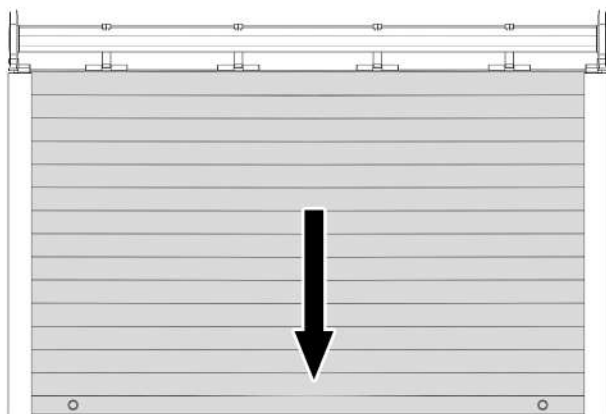

B Entfernen Sie den Rollladenpanzer von der Rollladenwelle und merken Sie sich die Wickelrichtung.

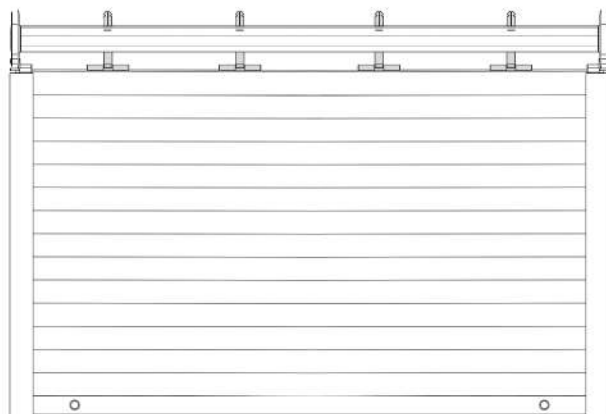

2

Bei SDZ-Rollläden markieren Sie die genaue Position der Welle auf den beiden Befestigungen, bevor Sie die alte Welle entfernen.

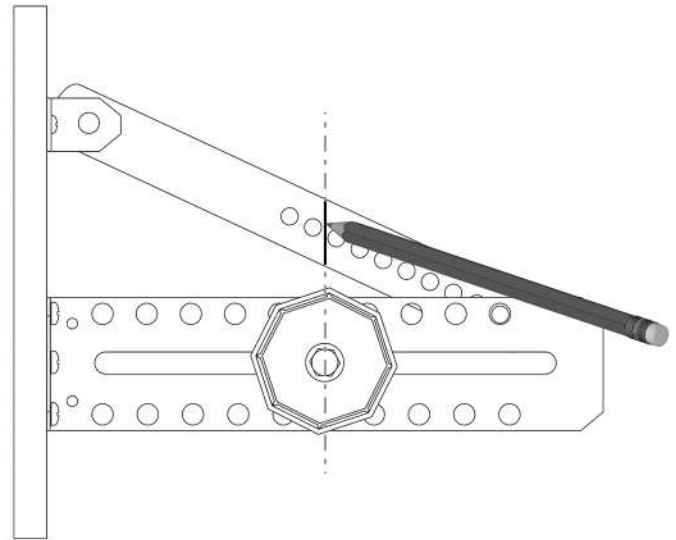

Wenn Sie sich für den Gurtzug entschieden haben, schrauben Sie den Gurtwickler von der Wand und entfernen Sie den Gurt (drehen Sie die Welle um sich selbst um an den Befestigungspunkt zu gelangen).

Wenn Sie sich für den Direktzug entschieden haben, seien Sie vorsichtig bei dem Herausnehmen der Rollladenwelle. Diese könnte noch Spannung haben und sich drehen. Um Unfälle zu vermeiden, entfernen Sie die Welle mit zwei Personen, eine(r) zieht die Welle heraus während der / die andere die Welle festhält.

Stecken Sie die Rollladenwelle auf die Walzenkapsel und entfernen Sie diese.

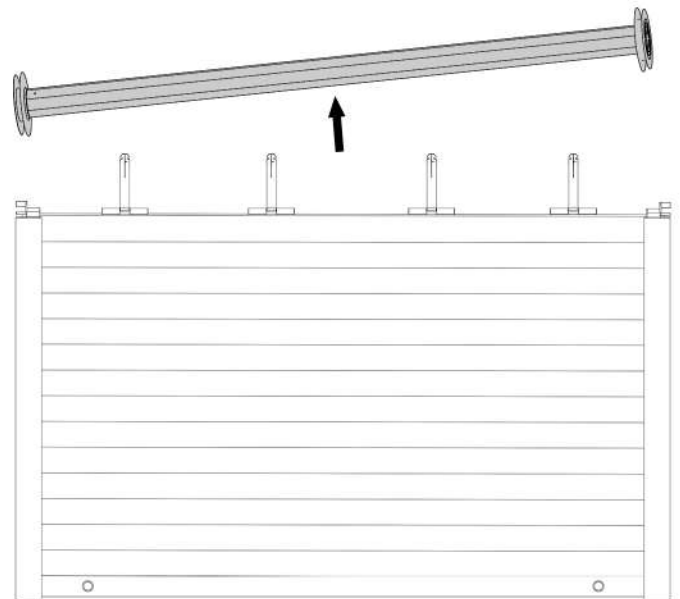
**3**

Rollladenpanzer leicht hochschieben und Wellenverbinder herausziehen.

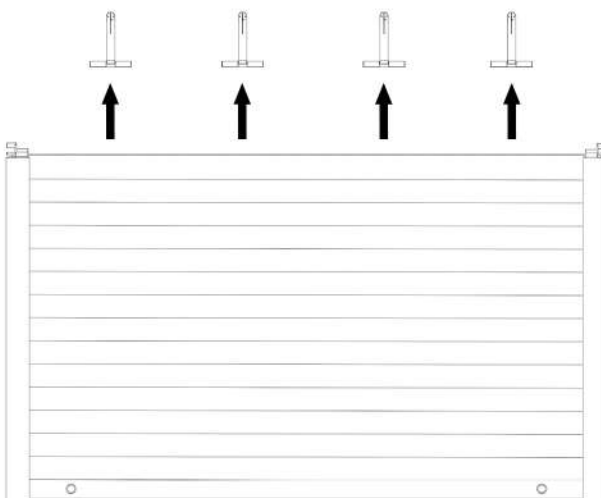

DETAILANSICHT

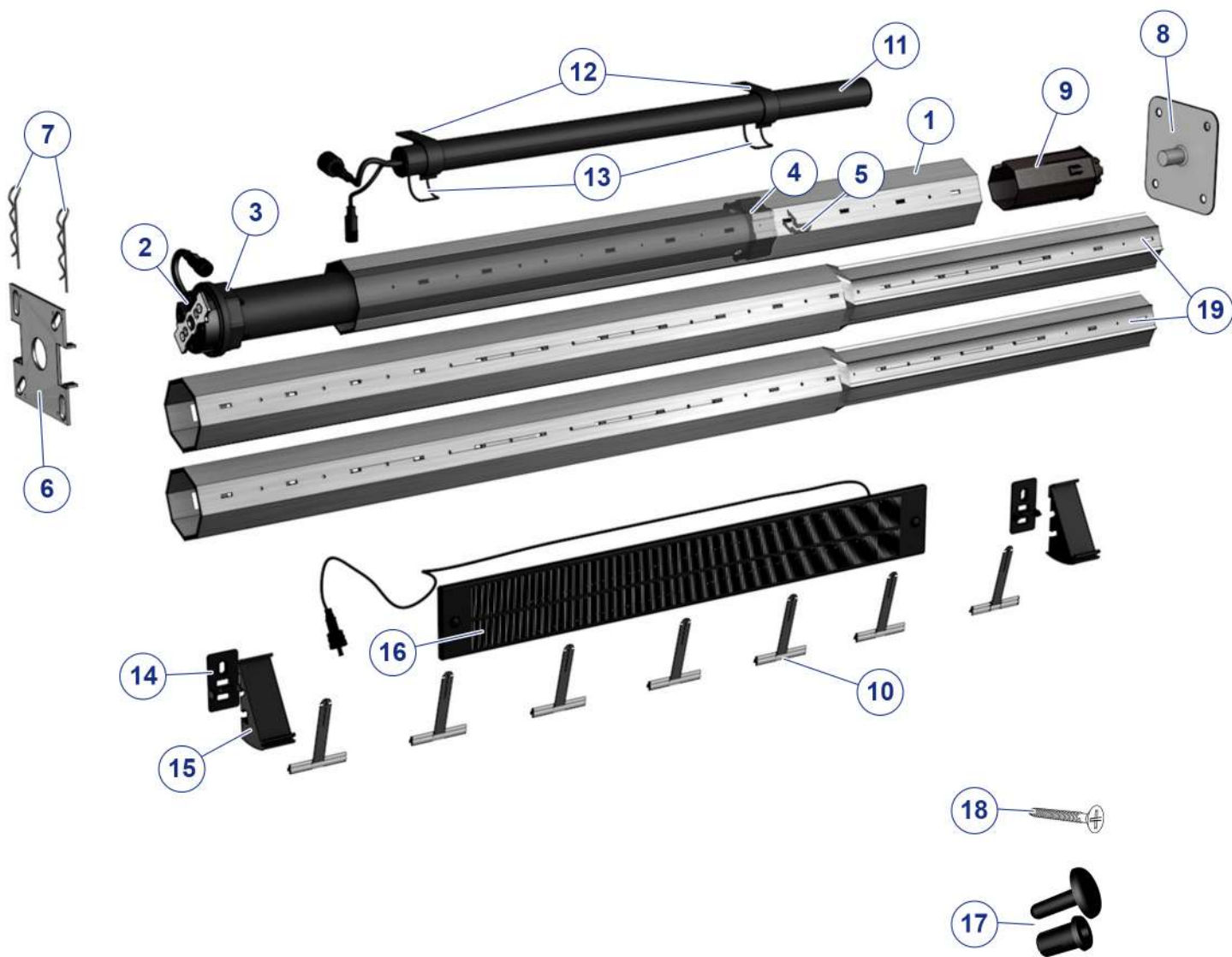

1	Welle
2	Motor
3	Kupplungsadapter für Motor
4	Laufring für Motor
5	Schwarzer Stift
6	Motorkastenlager
7	Motorträgerstifte
8	Lagerplatte mit Stift
9	Walzenkapsel

10	Aufhängefedern (3 bis 7 je nach Konfiguration)
11	Solarbatterie
12	Befestigungen für Solarbatterie
13	Gummibänder
14	Befestigungsplatte für Solarpanel
15	Halterung Solarpanel
16	Solarpanel
17	Kunststoffnieten
18	selbstbohrende Schraube
19	Teleskoprohr (0, 1 oder 2 je nach Konfiguration)

ABMESSUNG DER ROLLADENWELLE

4 Anbringen des Kupplungsadapters.

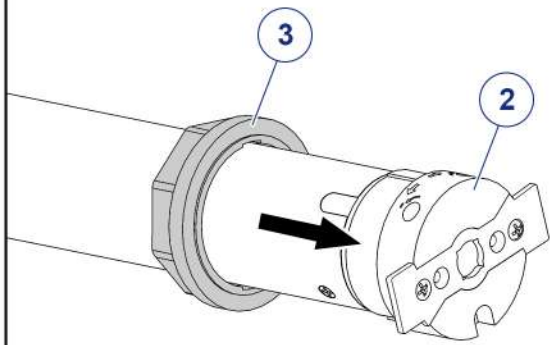

5 Anbringen und Befestigung des Laufrings.

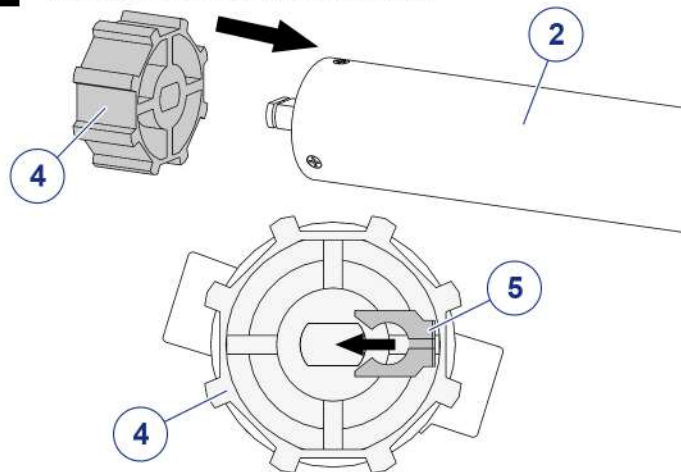

6 **A** Messung: Motorkopf + Adapterring.

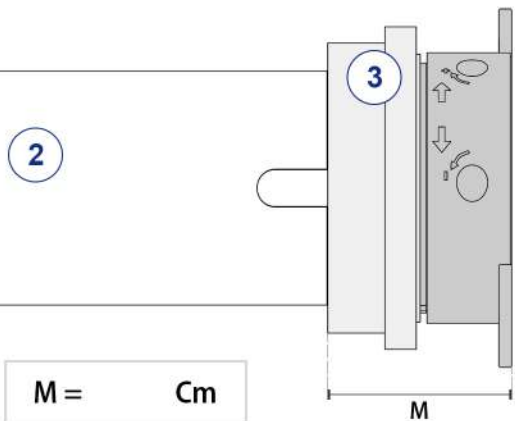

B Messen Sie den hervorstehenden Teil der Walzenkapsel.

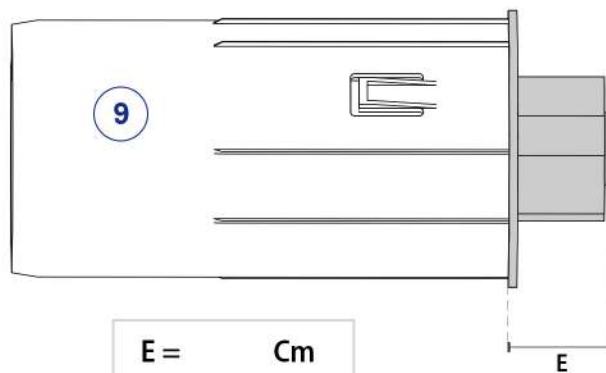

$$T = M + E + 3 \text{ Cm} = \quad \text{Cm}$$

7 Messen Sie die Breite zwischen den Befestigungen der Welle.

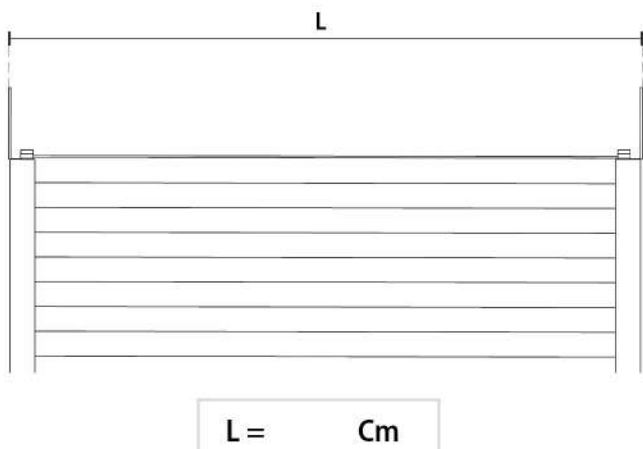

8 Je nach Konfiguration: Bringen Sie die Erweiterung für die Achtkantwelle an (19 optional auf Welle 1)
A = Maße der Rollladenwelle allein

$$A = L - T = \quad \text{Cm}$$

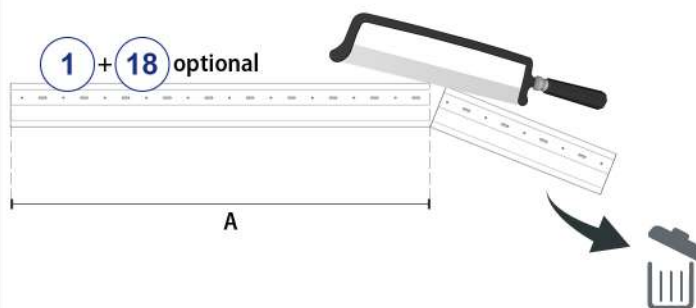

INSTALLATION DER MOTORISIERTEN ROLLADENWELLE

- 9** Messen Sie die Motorverkleidung aus. Sie dient dazu den Motor zu schützen.

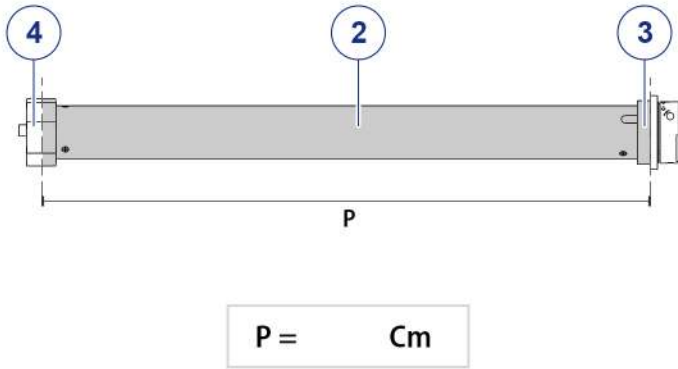

- 10** Stecken Sie den Motor in die Rollladenwelle. Übertragen Sie die Maße der Motorverkleidung (P) auf die Welle. Schrauben Sie die Rollladenwelle auf den Wellenadapter (4) mithilfe der mitgelieferten Schrauben (18).

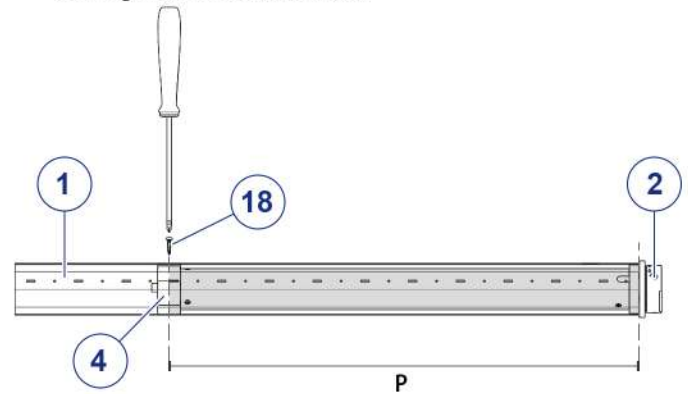

- 11** Stecken Sie die Walzenkapsel in die Rollladenwelle.

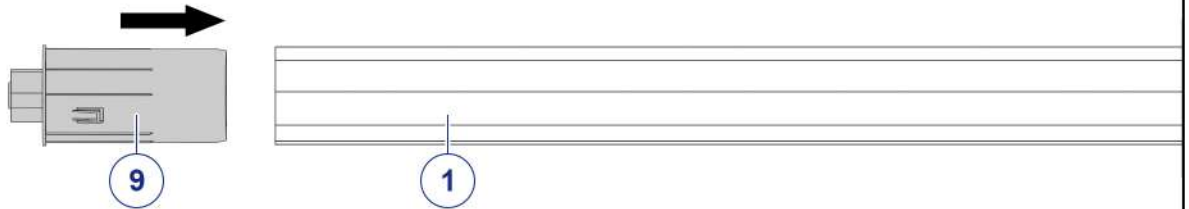

- 12** Platzierung der Welle/Motor-Einheit auf dem Motor-Kastenlager.

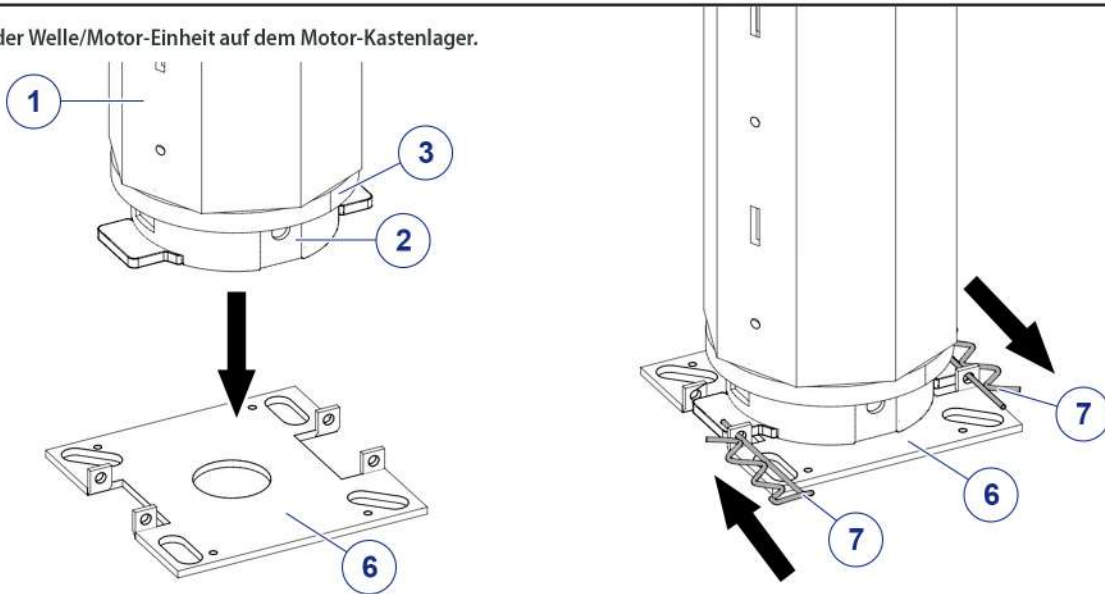

- 13** Befestigung der Aufhängesfedern (3 bis 7 je nach Konfiguration).

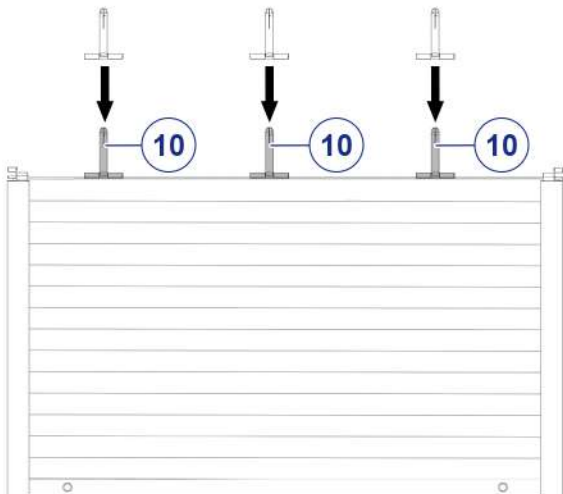

14 Fixer les supports d'axe et l'ensemble axe selon votre configuration (ici notre panneau solaire sera placé à gauche, vue de l'extérieur).

SDZ-Rollladen :

Für die in Schritt 2 markierten Winkelträger:

- Befestigen Sie die Lagerplatte (8) auf der gegenüberliegenden Seite. Beachten Sie die Position der Rollladenwelle (Schritt 2).

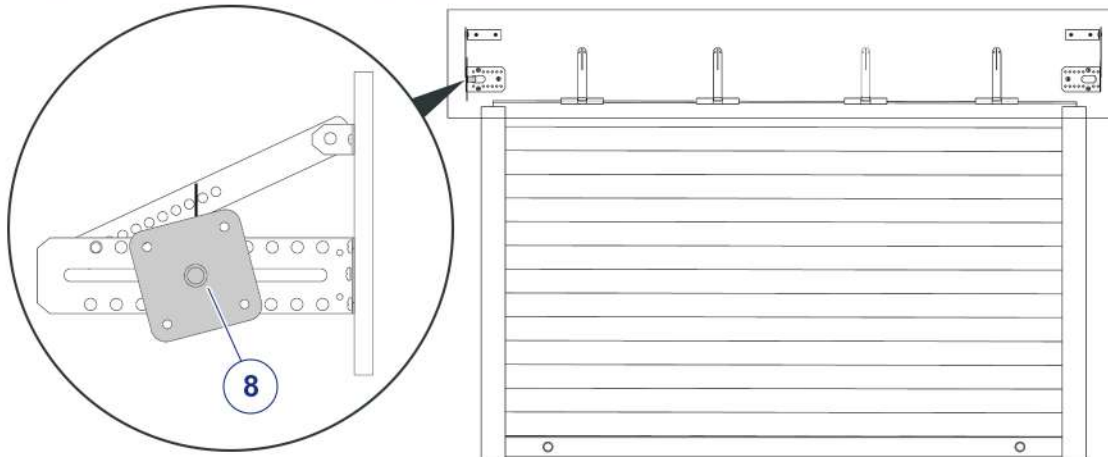

Heben Sie die erste Lamelle des Rollladens sowie die Befestigungselemente an und positionieren Sie die Rollladenwelle.

- Attente trad . Beachten Sie die Position der Rollladenwelle (Schritt 2).
- Positionieren Sie anschließend das andere Ende auf der Seite der Lagerplatte (8). Ziehen Sie an der Walzenkapsel (9), um sie auf den Zapfen der Lagerplatte anzubringen.

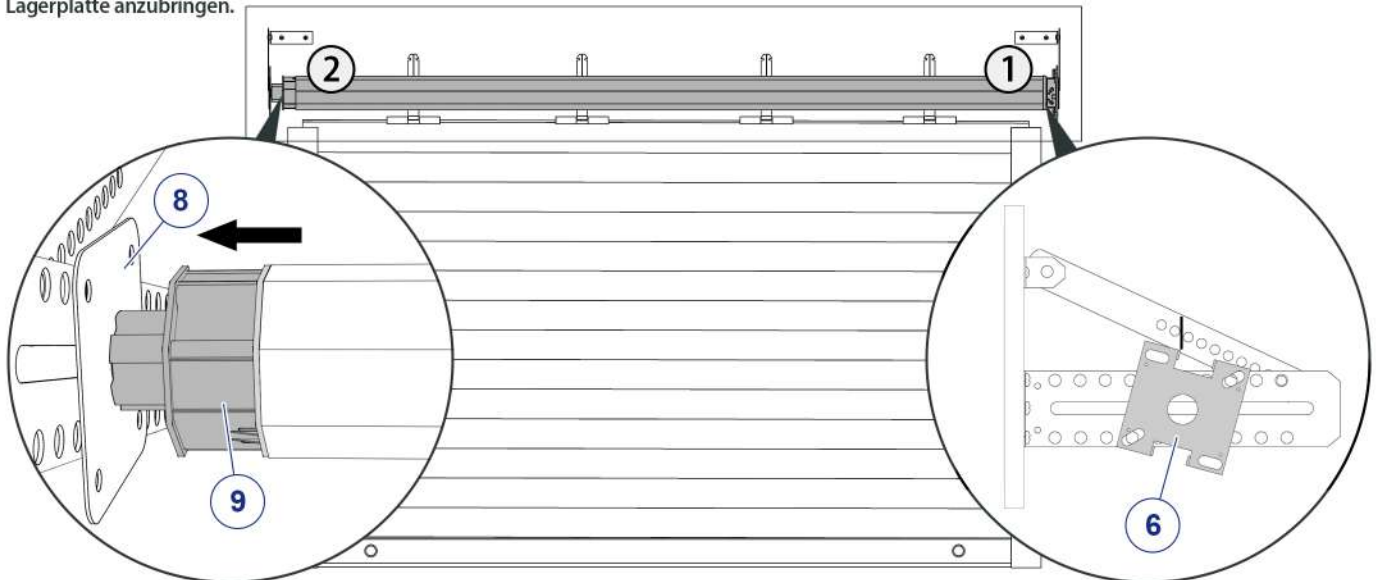

Vorbaurollladen mit Kasten :

Heben Sie die erste Lamelle des Rollladens sowie die Befestigungselemente an und positionieren Sie die Rollladenwelle.

- Befestigen Sie zunächst die Motorseite.
- Positionieren Sie anschließend das andere Ende. Ziehen Sie an der Walzenkapsel, um sie auf den Zapfen der Lagerplatte anzubringen.

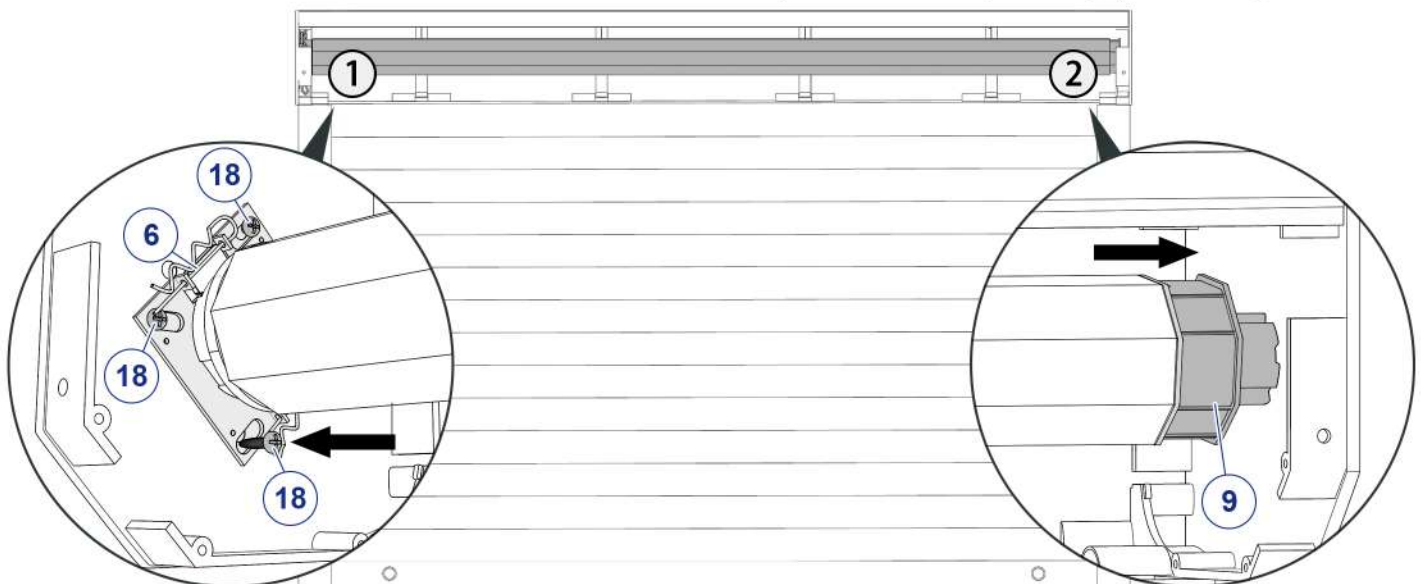

15 Walzenkapsel an der Welle befestigen.

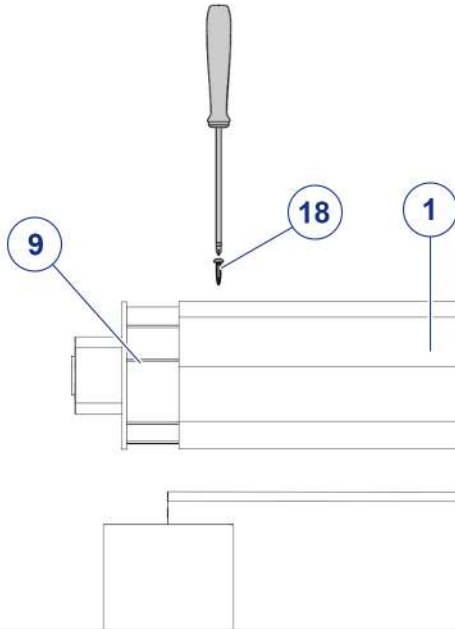

16 Mit Hilfe einer Wasserwaage die Löcher für die Halterungen des Solarpanels markieren. Der Abstand zwischen diesen Markierungen beträgt 44,5 cm.

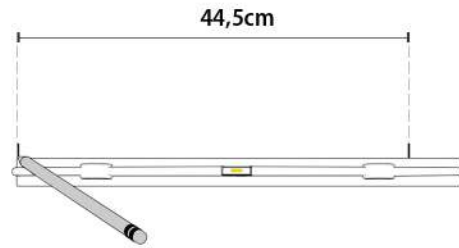

17 Bohren ($\varnothing 6\text{mm}$), dübeln und schrauben Sie den ersten Teil der Wandhalterung des Solarpanels (14) an.

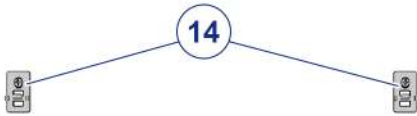

18 Den zweiten Teil der Wandhalterung des Solarpanels (15) darüberlegen.

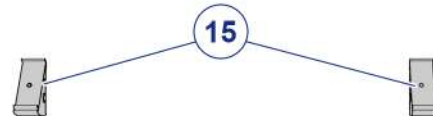

19 Solarpanel auf die Befestigung setzen.

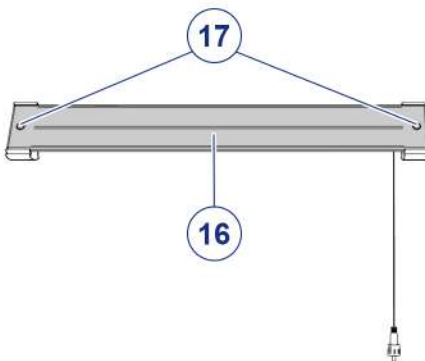

20 Führen Sie das Kabel des Solarmoduls Ihrer Konfiguration entsprechend in den Rollladenkasten auf der Motorseite der motorisierten Welle ein.
Schließen Sie Solarpanel, Batterie und Motor zunächst provisorisch zusammen.

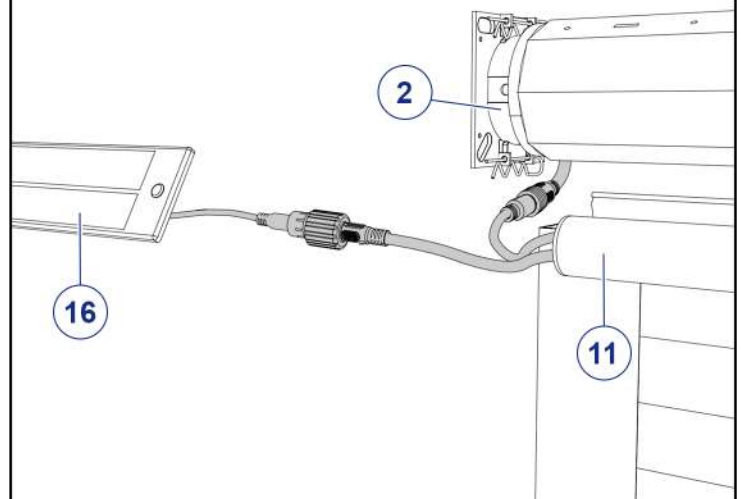

21 Die Aufhängedfedern auf der Welle befestigen.

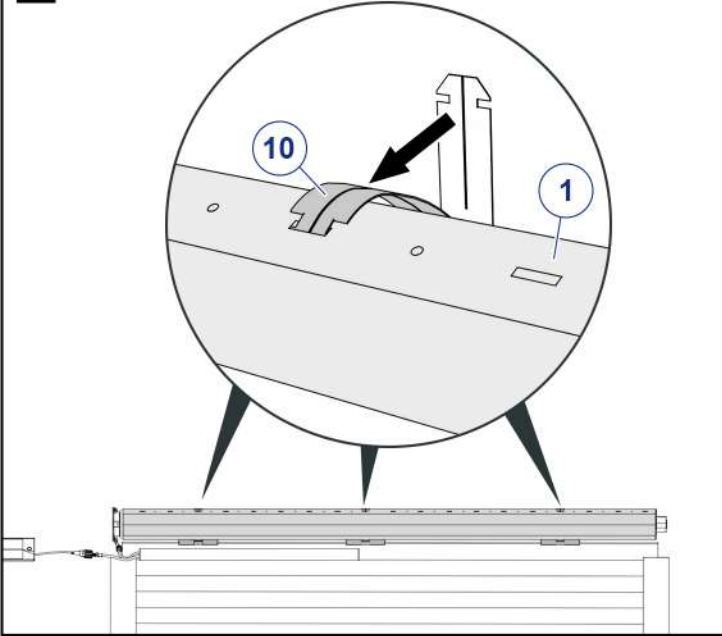

22 Den Rollladenpanzer hochfahren.

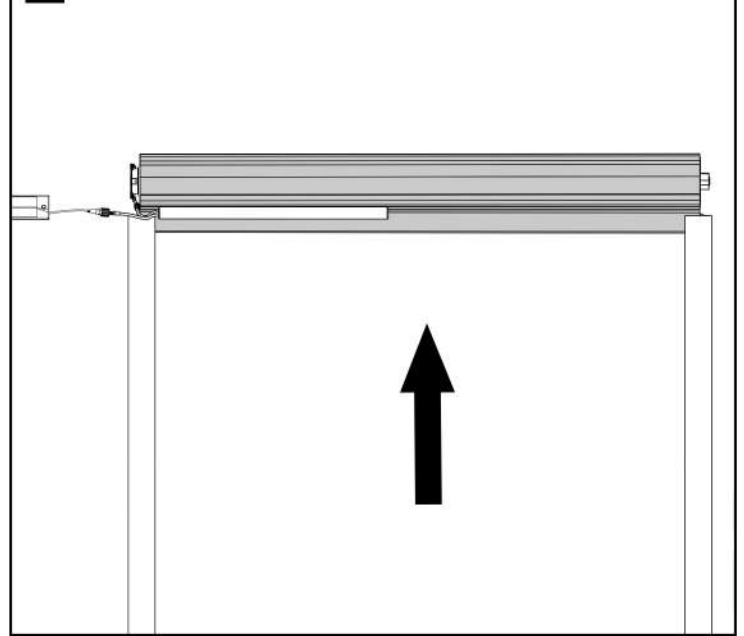

23 Überprüfen Sie bei hochgezogenem Rollladenpanzer, ob der Platz im Kasten ausreicht, um die Batterie mit einer zusätzlichen Sicherheitszone von 20 mm unterzubringen. Wenn dies nicht der Fall ist, bringen Sie sie an einem mindestens wettergeschützten Ort an (z.B. hinter einer Schiene bei einer Montage in der Fensterlaibung, unter dem Kasten bei einer Montage an der Wand, usw.).

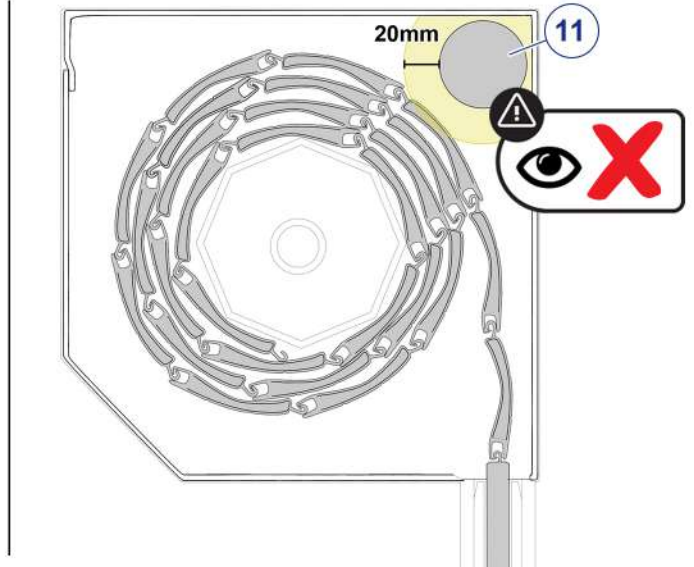

24 Den Rollladenpanzer herunterfahren.

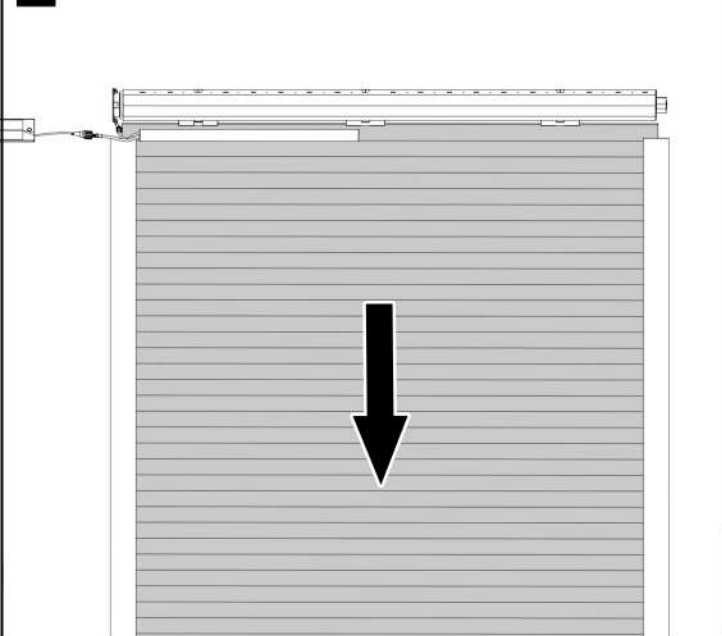

25 Die provisorischen Anschlüsse trennen.

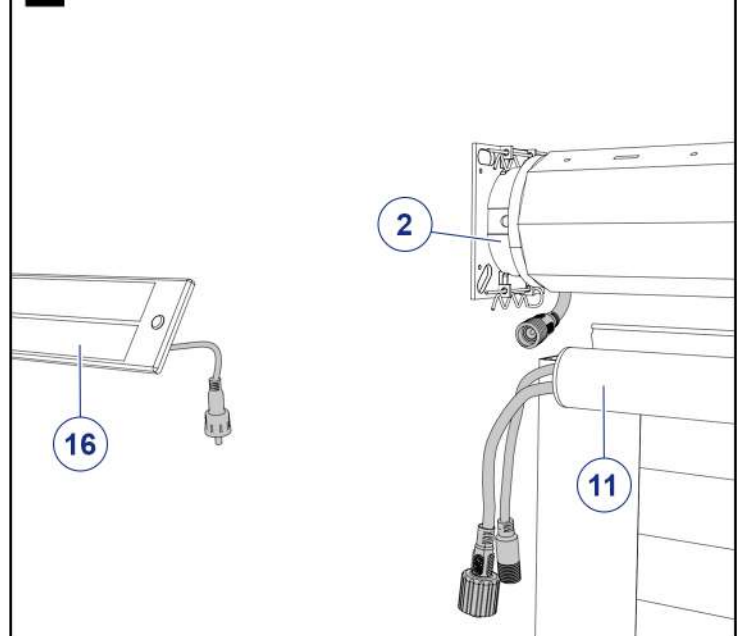

26 Befestigen Sie die Batteriehalterungen entsprechend Ihrer Konfiguration.

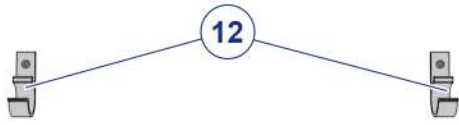

27 Die Batterie in die Halterungen setzen (12).

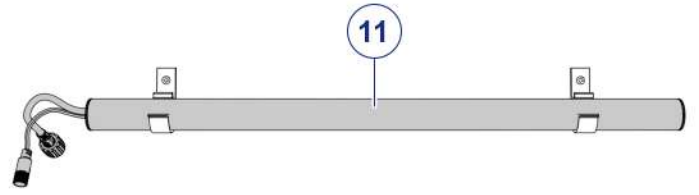

28 Die Batterie mit den Gummibändern (13) an den Halterungen befestigen.

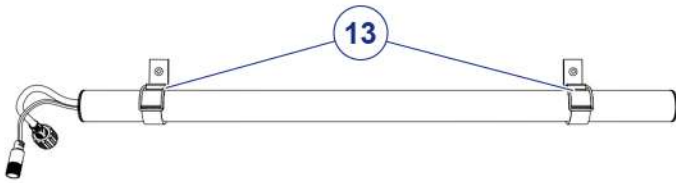

29 Die Anschlüsse Solarpanel-Batterie-Motor vornehmen.

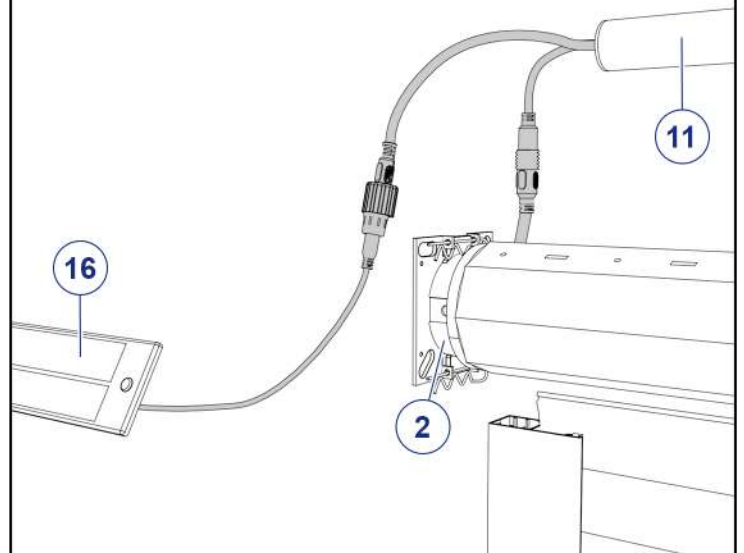

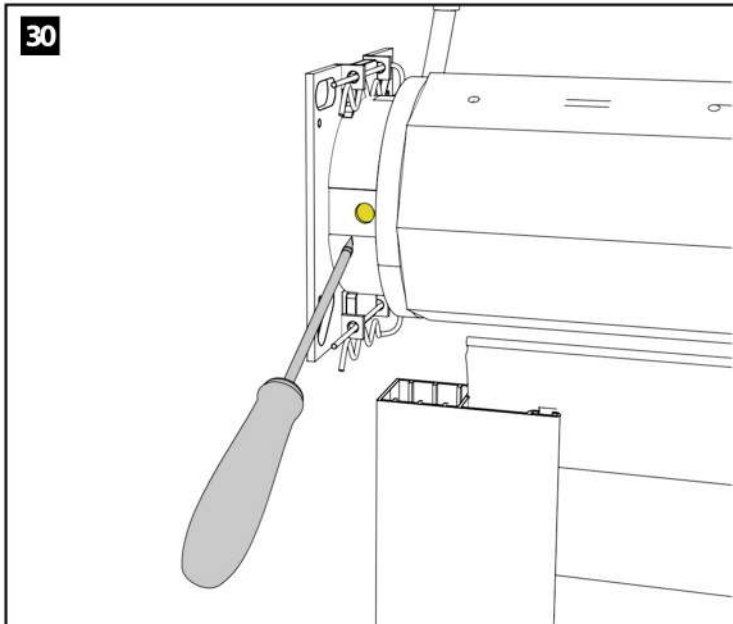

Mit einem Schlitzschraubendreher den Knopf P1 am Motorkopf 2 Sekunden (1 Vibration) lang drücken.

Drücken Sie dann innerhalb von 10 Sekunden die STOP-Taste auf der Fernbedienung 2 Sekunden lang (2 Vibrationen).
Der Motor und die Fernbedienung sind gekoppelt.

Wiederholen Sie den Vorgang für jeden neuen Sender oder zum Löschen der bestehenden Kopplungen.

 x 2 Sek.
STOP

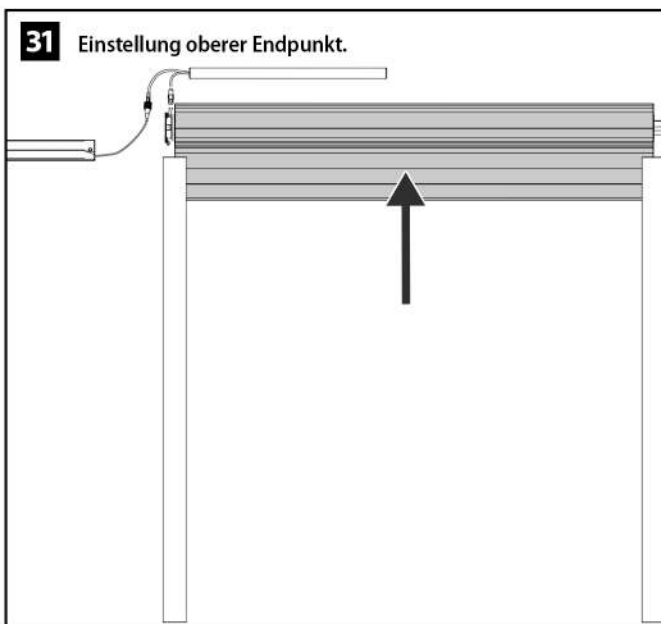

EINSTELLUNG DER ENDPUNKTE



Auf der Fernbedienung die Tasten Auf und Stopp 5 Sekunden lang gedrückt halten. (Der Motor fährt kurz hoch und runter und ein Piepton ertönt).

 + 
UP STOP

Mit den Auf- und Abtasten die Position des oberen Endpunktes anpassen.

 or 
UP DOWN

Wenn die Position eingestellt ist, drücken Sie die Aufwärts- und Stopptaste für 2 Sekunden (2 Motorbewegungen und 3 Pieptöne), die neue Position ist gespeichert.

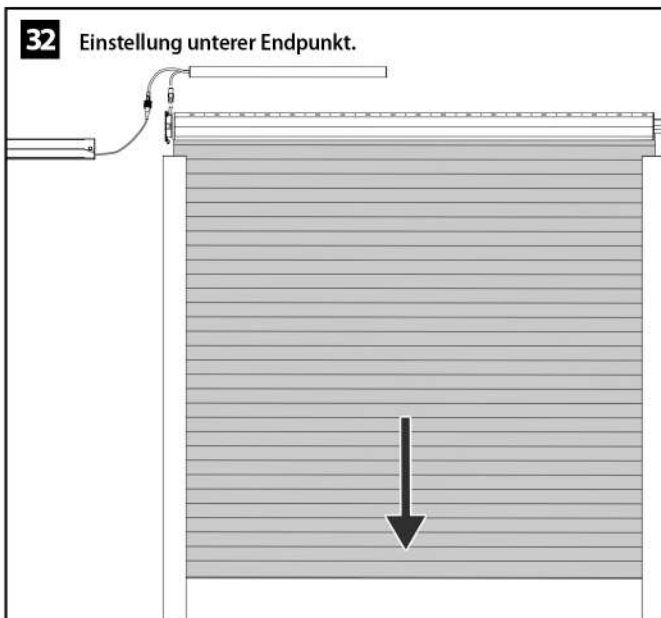

 + 
UP STOP



Auf der Fernbedienung die Tasten Abwärts- und Stopp 5 Sekunden lang gedrückt halten. (Der Motor fährt kurz hoch und runter und ein Piepton ertönt).

 + 
DOWN STOP

Mit den Auf- und Abtasten die Position des oberen Endpunktes anpassen.

 or 
UP DOWN

Wenn die Position eingestellt ist, drücken Sie die Abwärts- und Stopptaste für 2 Sekunden (2 Motorbewegungen und 3 Pieptöne), die neue Position ist gespeichert.

 + 
DOWN STOP

Probleme mit Ihrem Rollladen?

Mein Motor "piept" beim Hoch- oder Runterfahren:

Der Batteriestand ist niedrig --> Laden Sie den Rollladen auf, siehe Seite 6. Prüfen Sie, ob der Rollladen richtig der Sonne ausgesetzt ist.

Mein Motor gibt ein abnormes Geräusch in der oberen oder unteren Position von sich:

Der Motor versucht den Lamellenpanzer weiter hochzuziehen oder runterzulassen --> Endpunkte einstellen.

Mein Motor schaltet sich während einer Einstellung aus:

Der Motor verfügt über einen Wärmeschutz. Bei Überhitzung schaltet er sich aus --> 10 Minuten warten, damit er abkühlt.

Mein motorisierter Rollladen schließt nicht komplett oder öffnet sich nicht ganz:

Die Endpunkte sind schlecht eingestellt --> Endpunkte einstellen.

Mein Rollladen blockiert beim Herunterfahren:

Eventuell hat sich eine Lamelle aus der Schiene gelöst --> Korrekte Anordnung der Lamellen überprüfen.

Der Motor reagiert nicht auf den Befehl der Fernbedienung:

Batterien überprüfen oder wechseln. Fernbedienung neu zuordnen.

Überprüfen Sie, ob es sich bei der gekoppelten Fernbedienung um eine bidirektionale Avosdim-Fernbedienung handelt.

Meine Endpunkte sind nicht richtig eingestellt:

Siehe Seite 1.

Mein Motor dreht sich falsch herum :

Drücken Sie auf der Fernbedienung die Tasten **AUF** und **AB** gleichzeitig 2 Sekunden lang. Die Richtung des Motors wird dann umgekehrt.

Beachten Sie, dass dieser Vorgang nur durchgeführt werden kann, wenn die Einstellung der oberen und unteren Endpunkte noch nicht vorgenommen wurde.