

# SDZ-ROLLLADEN NACH MAß OHNE KASTEN - KABELMOTOR MIT NOTFALLFUNKTION

## Maßanfertigung

Lieber Kunde,

Sie haben gerade diesen Rollladen gekauft und wir hoffen, dass wir Sie mit unserem Produkt vollkommen zufrieden stellen. Die Montage ist einfach und Sie benötigen hierzu nicht viel und vor allem kein besonderes Werkzeug.

**Wichtig:** Wir haben diese Anleitung mit viel Sorgfalt erstellt, damit Sie keine Schwierigkeiten beim Einbau haben. Arbeiten Sie die Anleitung deshalb Schritt für Schritt ab, damit Ihnen kein Fehler passiert.

Unsere Garantie besteht für das gesamte Material bei Fabrikationsfehlern. Für eventuelle Montagefehler Ihrerseits können wir jedoch keine Haftung übernehmen.

**Empfehlung:** Sie sollten für Ihr zuhause einen Zugang/Ausgang ohne elektrischen Rollladen haben (für den Fall eines längeren Stromausfalls).

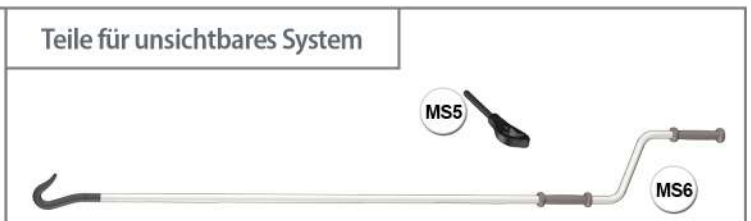
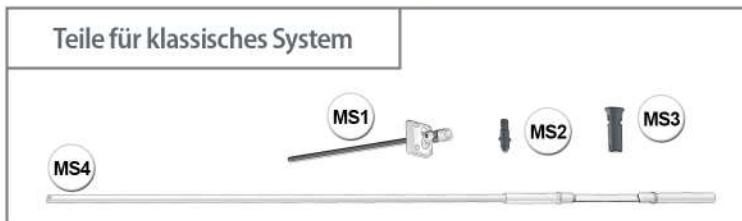
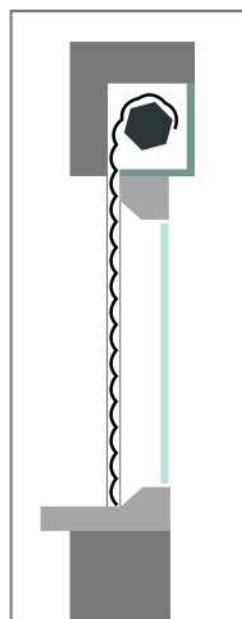

Diese Anleitung besteht aus mehreren Teilen :

- Vorbereitung der Einzelteile Seite 2
- Montage am Mauerwerk Seite 3
- Einstellung der Endpunkte bei Rollläden mit Motor Seite 6
- Befestigung der Handkurbel bei klassischem System Seite 8
- Verwendung der Nothandkurbel (klassisches und unsichtbares System) Seite 9
- Tipps und häufige Fragen Seite 10

Diese Anleitung wurde für einen Rollladen mit Bedienung **rechts** geschrieben.

Die Endpunkte des Motors werden standardmäßig vor dem Verlassen der Fabrik eingestellt.

# VORBEREITUNG DER EINZELTEILE

**1**

**B** Die Schienen umdrehen und erneut mit einem  $\varnothing 10$  mm Bohrer durchbohren, damit der Schraubenkopf hindurchpasst und für eine ästhetischere Optik.

**A** Die Befestigungslöcher unter Einhaltung des Abstandes von 15 cm von jedem Ende der Schiene markieren. Anschließend die Löcher gleichmäßig entlang der Schiene verteilen.

Durchbohren Sie Ihre Markierungen nun mit einem  $\varnothing 6$  mm Bohrer.

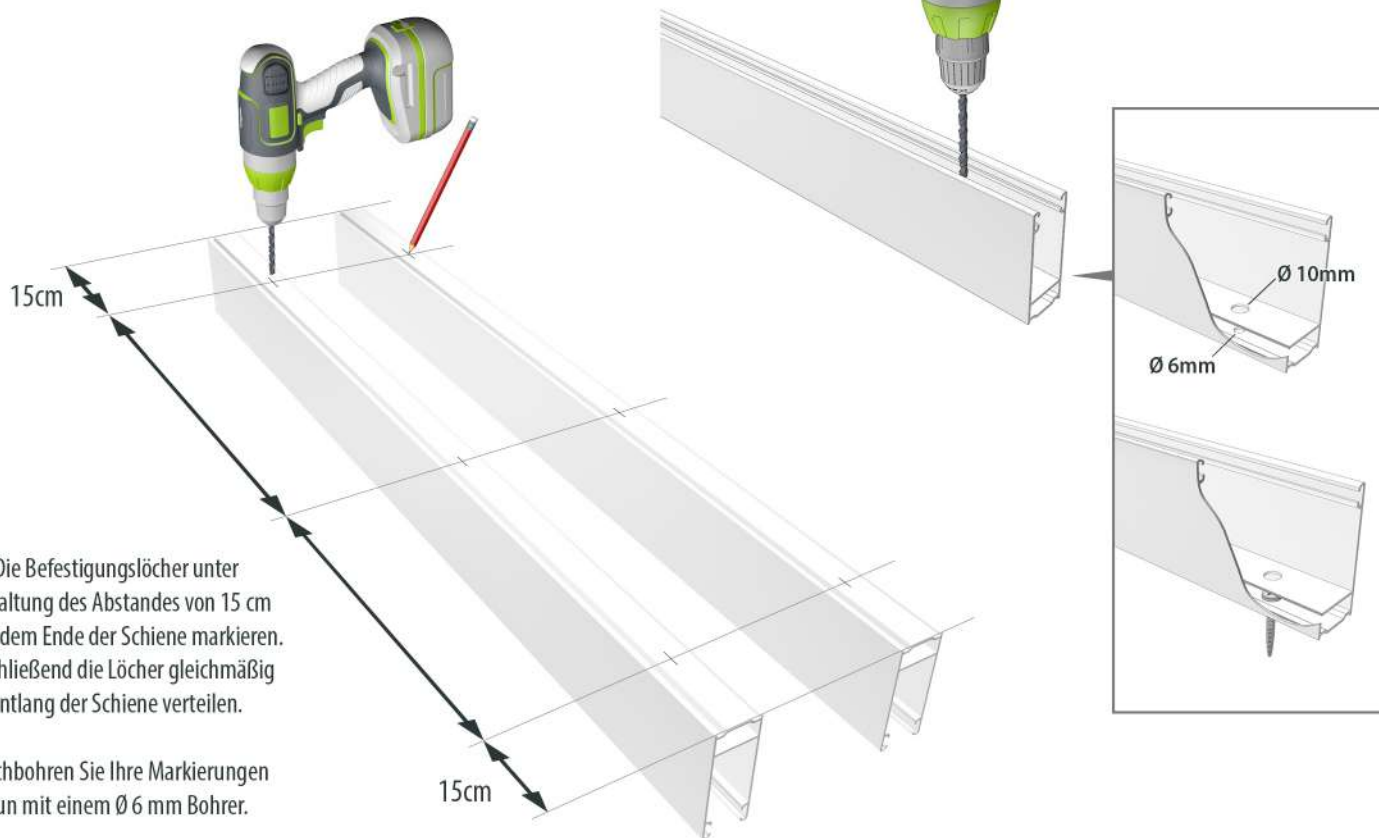

**2**

Im Inneren des Hauses, dem Fenster zugewandt, die jeweilig zu montierende Befestigung mit der entsprechenden Wandhalterung je nach gewählter Bedienseite auswählen.



LINKE Befestigung

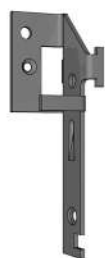

RECHTE Befestigung

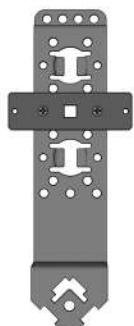

Wandhalterung  
MOTOR



Wandhalterung  
GEGENÜBER MOTOR

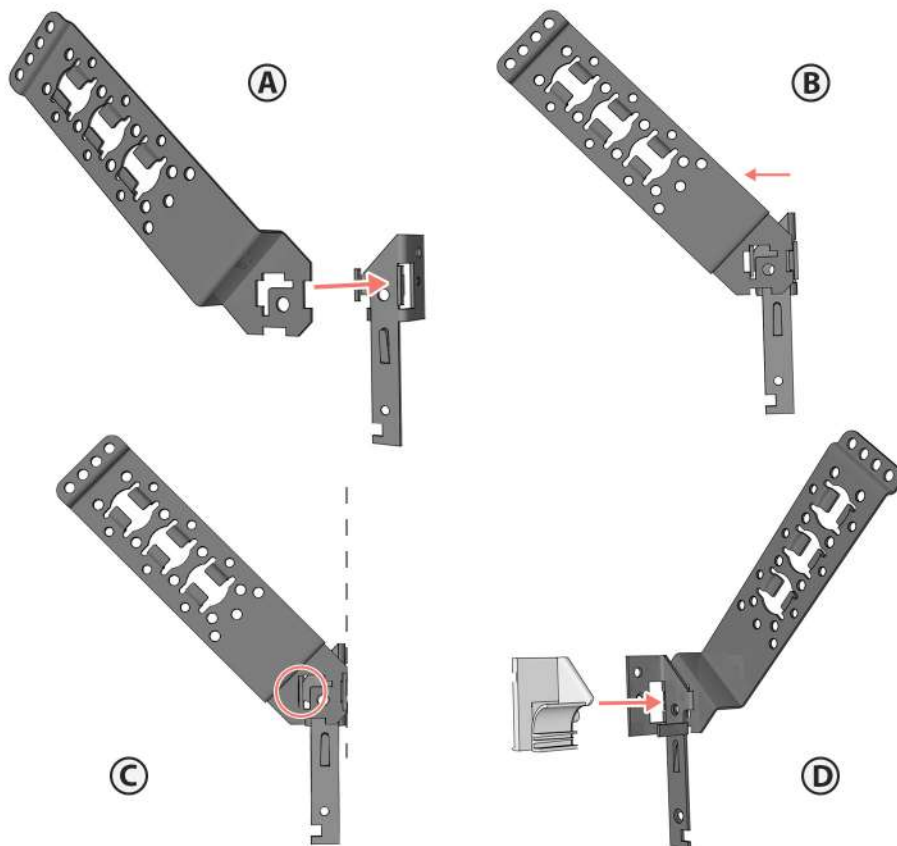

# MONTAGE AM MAUERWERK

- 3** Die Schienen in der richtigen Richtung gegen das Mauerwerk stellen und die Stabilität prüfen. Bei Bedarf blockieren. Die Bohrlöcher finden. Die Schienen wieder wegnehmen, bohren, dübeln (Dübel nicht im Lieferumfang enthalten), die Schienen wieder hinstellen und anschließend befestigen.



- 4** Befestigung + Wandhalterung + Einlaufrichter mit den Schienen verbinden. Der Motor liegt hier rechts.



- 5** Auf einer geraden Oberfläche, die Aufhängefedern entfernen, um den Rollladenpanzer von der Welle zu entfernen.

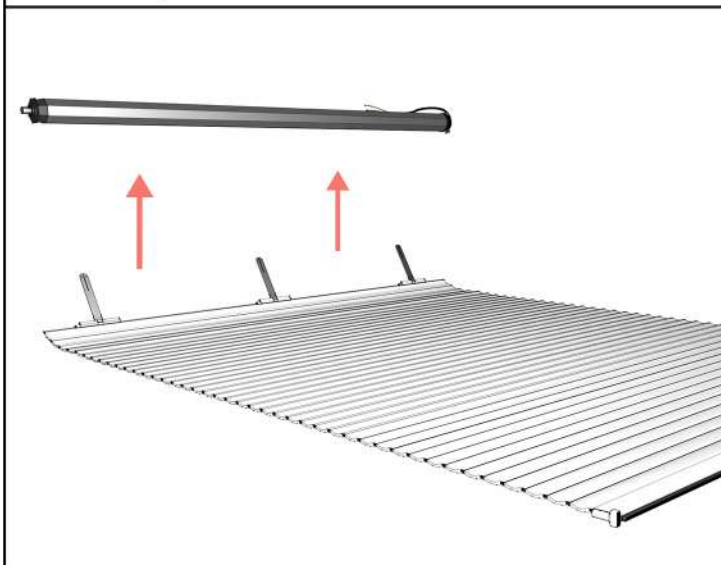

- 6** Die Welle einbauen, beginnend mit der Motorseite (A). Anschließend den Teil (B) in der Wandhalterung befestigen.

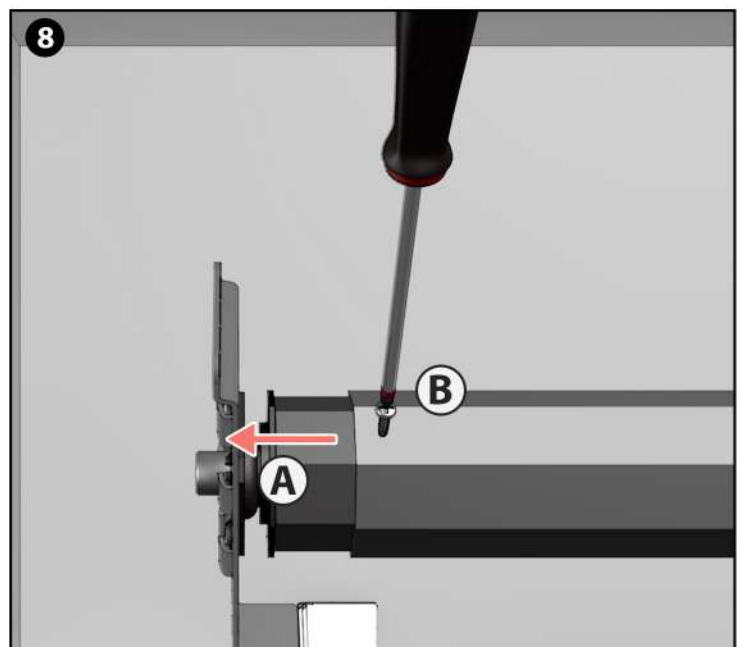
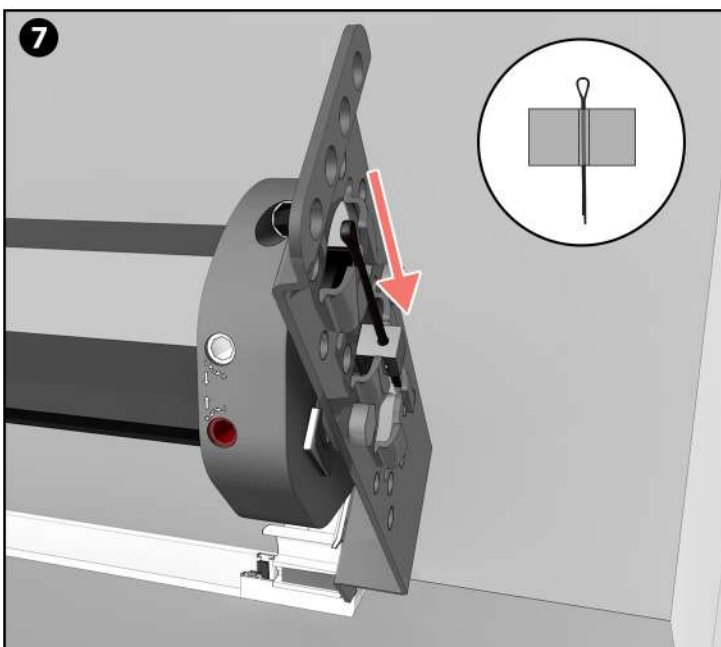
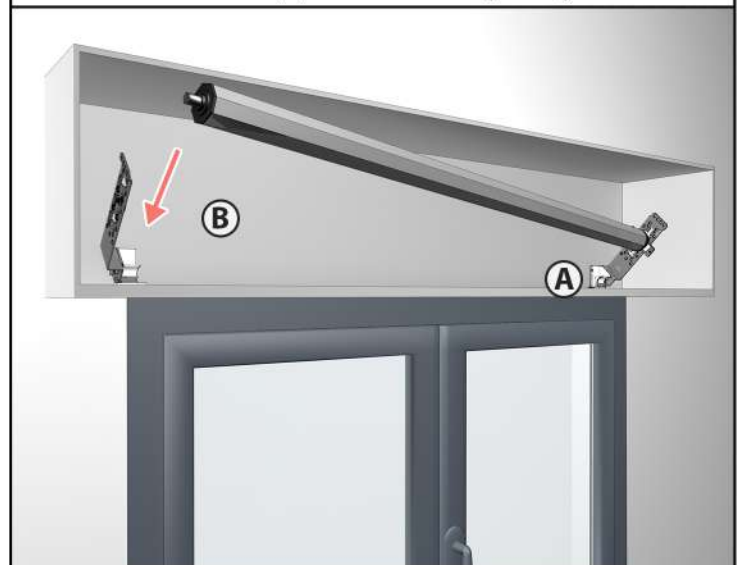

- 9** Den Rollladenpanzer in die Schienen stecken. Mit der Endleiste beginnen und vorsichtig runterlassen.



**10**

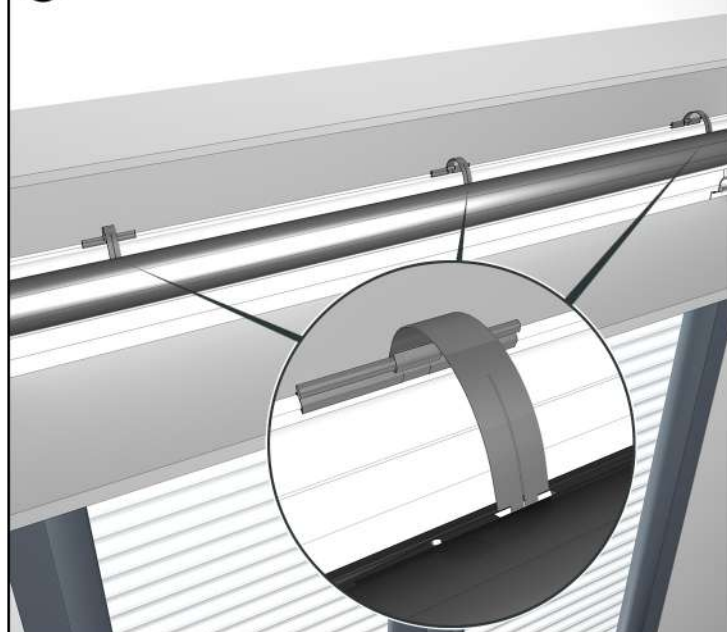

## ANBAU DER HALTERUNG (optional, aber empfohlen)

Diese Schritte sind auf jeder Seite auszuführen.

**11**

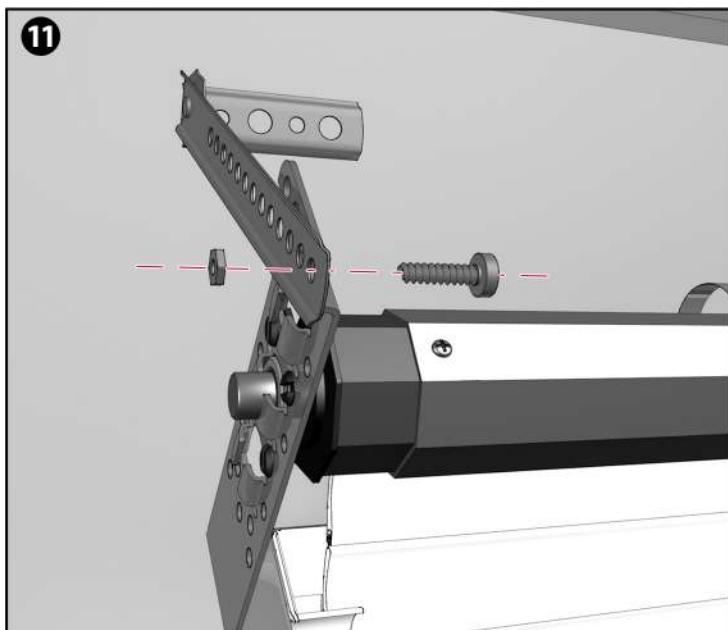

**12**

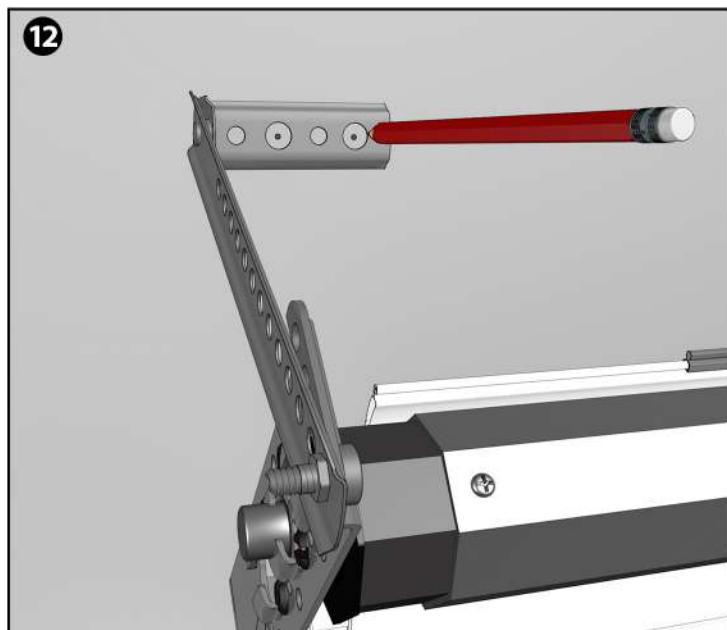

- 13** Die Halterung drehen, um zu bohren und anschließend die Schrauben zu befestigen (Schrauben nicht im Lieferumfang enthalten).

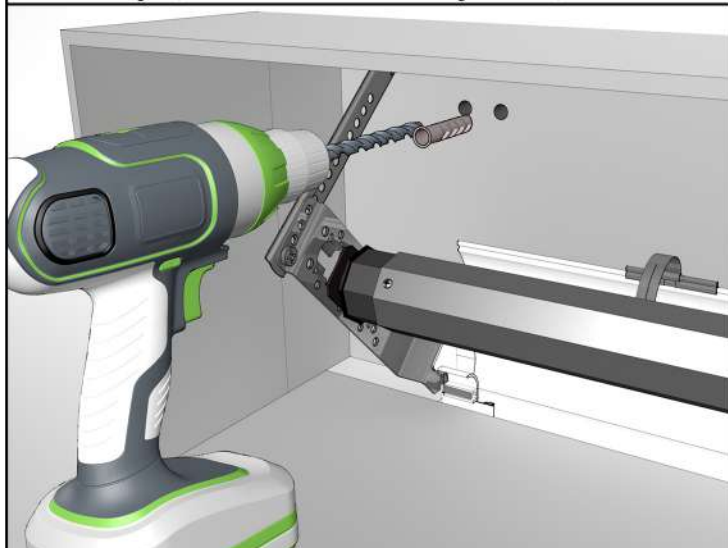

**14**

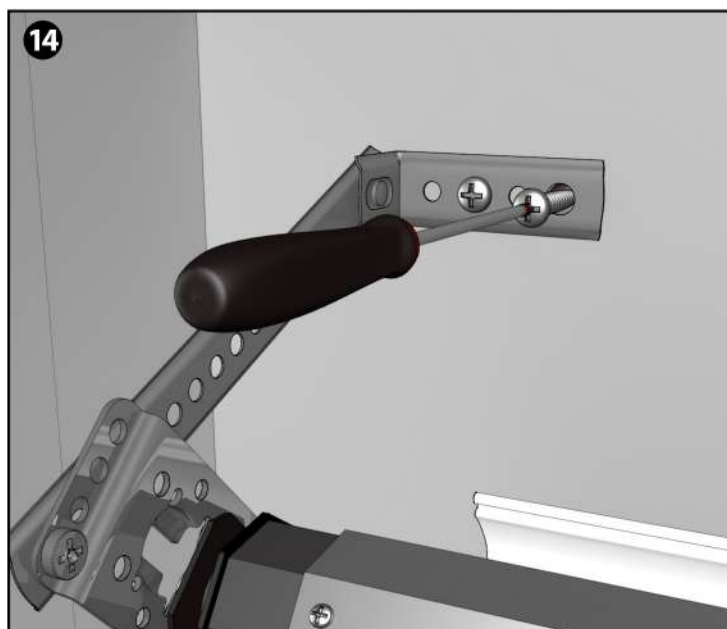

# FERTIGSTELLUNG

- 1** Silikondichtung um den Umfang des Rollladens auftragen, um eine perfekte Isolierung zu gewährleisten.

Um den RAL des von Ihnen gewählten Rollladens zu kennen, um die Dichtung der Farbe so gut wie möglich anzupassen, bitte die Angaben auf der Produktseite unserer Website auf [avosdim.com/de/](http://avosdim.com/de/) beachten.



- 2** Wenn der Abstand zwischen der Wand und dem Rollladen zu groß ist, kann eine Schaumstoffdichtung verwendet werden.





Vor jeder Manipulation  
DIE STROMVERSORGUNG ABSCHALTEN

1 Die Anschlüsse gemäß dem Schema.

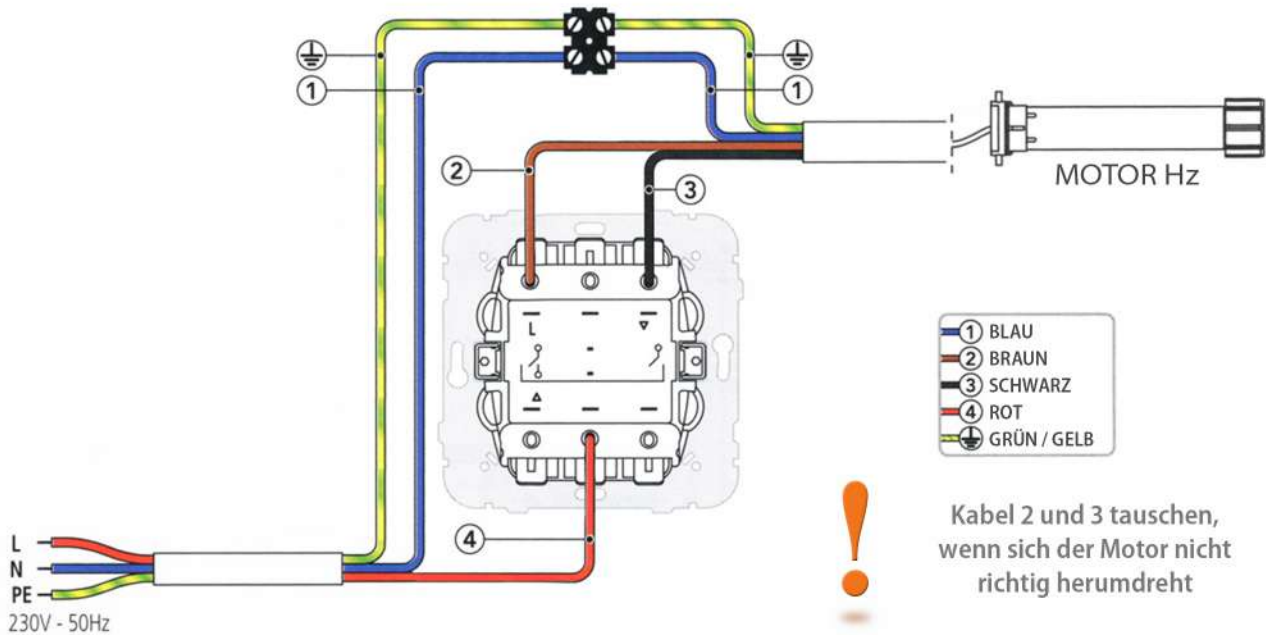

## Draht-Motorverkabelung

Für die Montage im Außenbereich muss ein Kabel H05-W-F in einem Schutzrohr oder einer Leitung verlegt werden. Siehe Norm Din EN60335-1 vom Mai 1995 und deren Überarbeitungen.

Verkabelung an einem einpoligen Wechselrichter: Nicht zwei oder mehr Motoren zusammen an demselben einpoligen Wechselrichter verlegen. Der den Motor versorgende Stromkreis muss mit einer omnipolaren Trennvorrichtung mit einem Öffnungsabstand von mindestens 3 mm ausgestattet sein.

## 2 Einstellung der oberen und unteren Endpunkte entsprechend dem gewählten Motor.

Nachdem der Rollladen an das Stromnetz angeschlossen wurde, Stromversorgung wieder anschalten.

**A** Den Rollladenpanzer auf halbe Höhe absenken.



**B** Die beiden Einstellschrauben in Richtung **-** drehen.

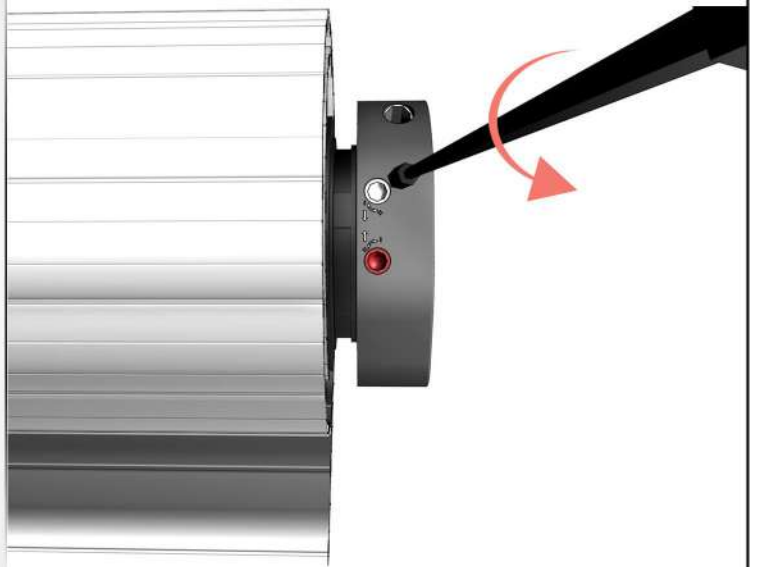

**C** Den Rollladenpanzer hochfahren. Er wird an einer bestimmten Höhe anhalten. Wenn der Rollladenpanzer zu hoch fährt und aus den Schienen gleitet, wieder einrasten lassen, etwas absenken, die Taste "Stop" drücken und den vorherigen Vorgang wiederholen, indem die beiden Einstellschrauben 5 Mal oder mehr in Richtung **-** gedreht werden.



**D** Die Taste "Hoch" gedrückt halten. Um den oberen Endpunkt festzustellen, eine der Schrauben in Richtung **+** drehen. Wenn der Rollladenpanzer sich öffnet, ist dies die Schraube für den oberen Endpunkt. Wenn der Rollladenpanzer sich nicht öffnet, ist diese Schraube für den unteren Endpunkt zuständig. Den oberen Endpunkt anpassen, indem die Schraube in Richtung **+** gedreht wird.

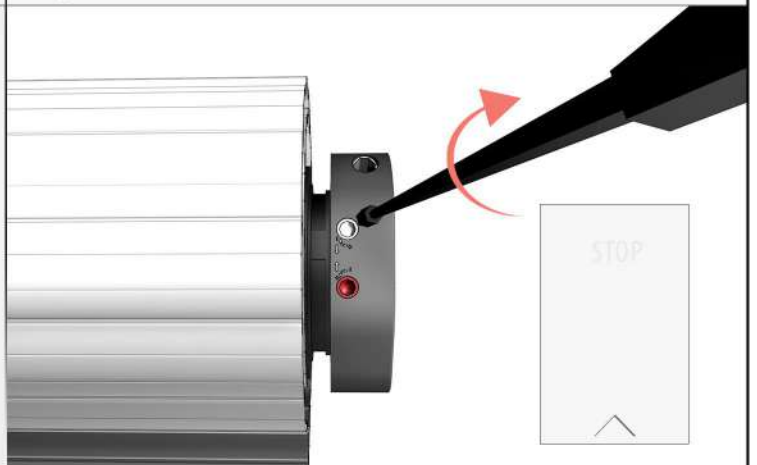

**E** Den Rollladenpanzer herunterfahren. Er wird an einer bestimmten Höhe anhalten. Wenn der Rollladenpanzer über das Ende der Schienen hinausfahren will, auf die Taste "Stop" drücken und die Schraube für den unteren Endpunkt ein paar Mal Richtung **-** drehen.



**F** Die Taste "Runter" gedrückt halten. Den unteren Endpunkt anpassen, indem die Schraube in Richtung **+** gedreht wird.

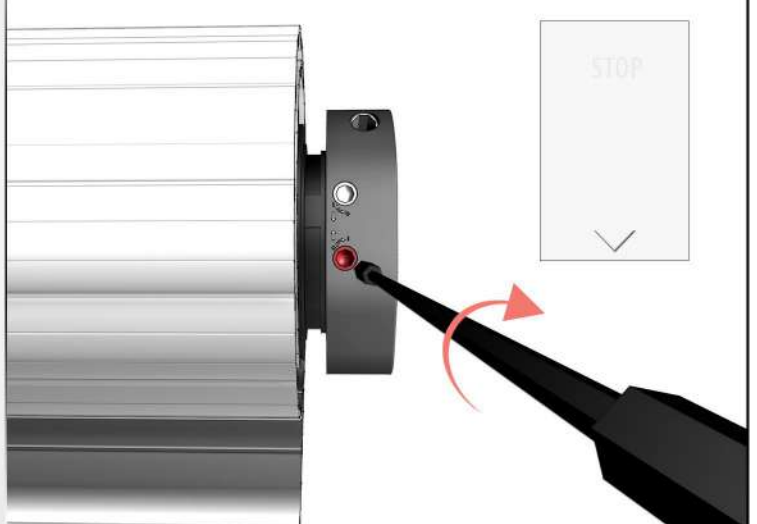

# BEFESTIGUNG DER HANDKURBEL BEI KLASSISCHEM SYSTEM

- 1** Bohren Sie den Rollladenkasten so, dass das Kurbelgelenk gut in den Motorkopf passt und aus dem Kasten herausragt. Die Kurbel im Innenbereich durch den dafür vorgesehenen Auslass am Kasten (MS1) führen und fest am Ende des Motors einstecken. Die Länge L an der Stange markieren.

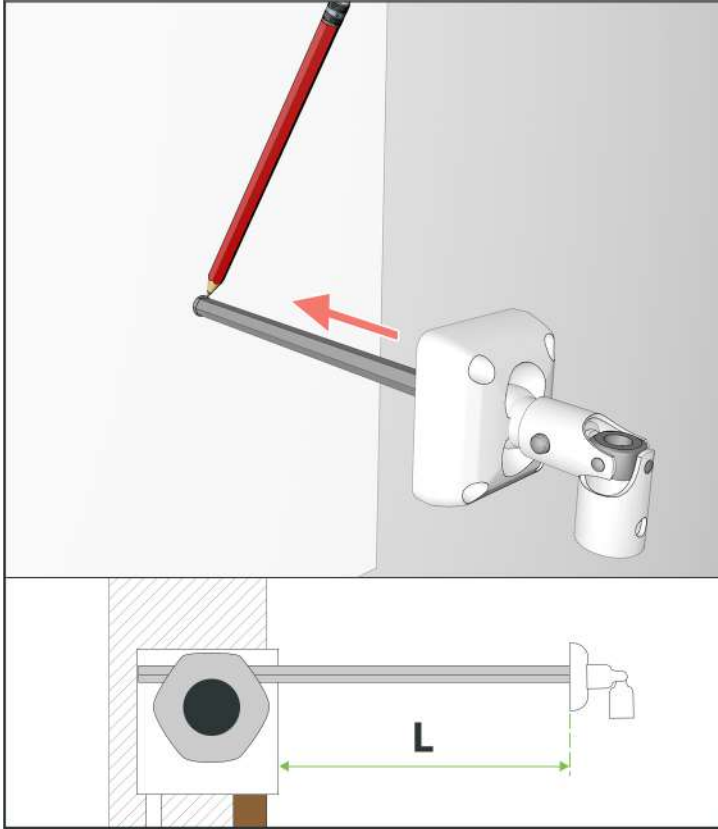

- 2** Den Wert L übernehmen und die Stange entsprechend zuschneiden. Wenn nötig Schnittstelle abfeilen.

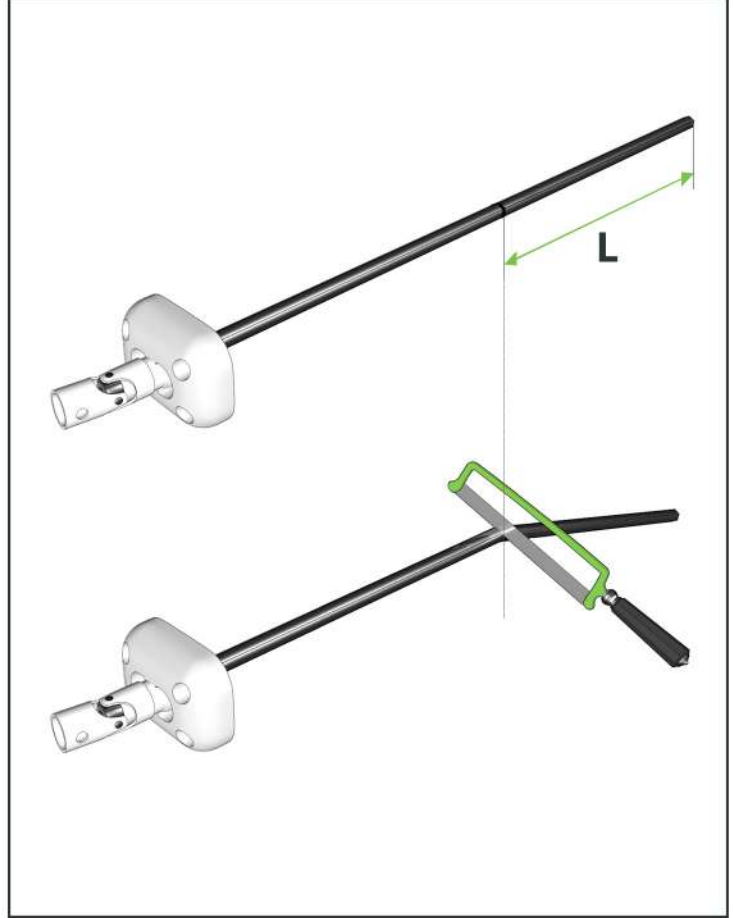

- 3** Die Bolzen des Trennsatzes für Kurbelstangen (MS2) auf das Kurbelgelenk (MS1) setzen. Alles zusammenfügen.

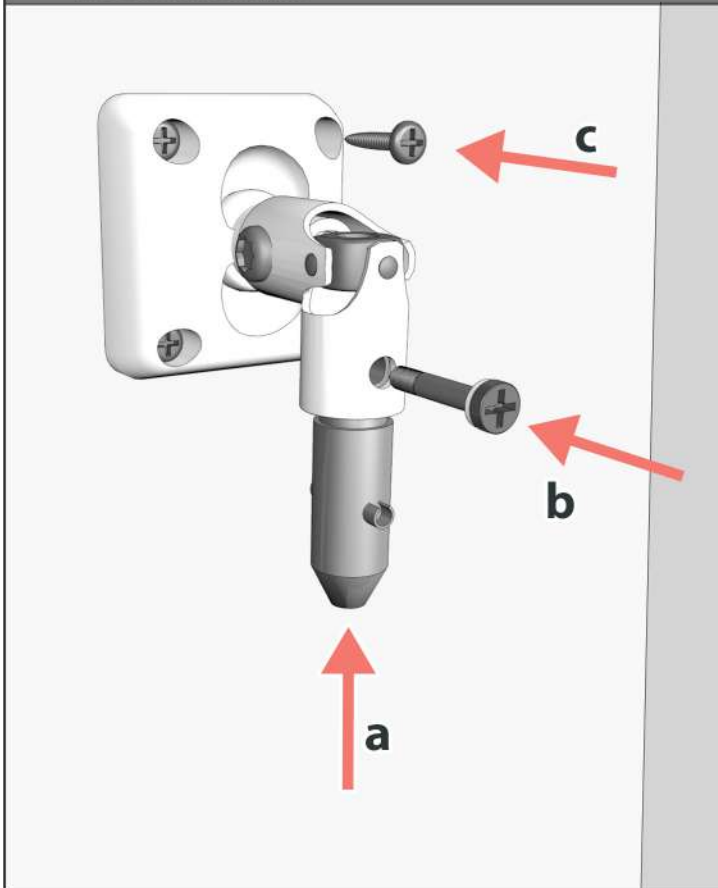

- 4** Den Trichter der Notfallfunktion (MS3) auf die Kurbel setzen (MS4).

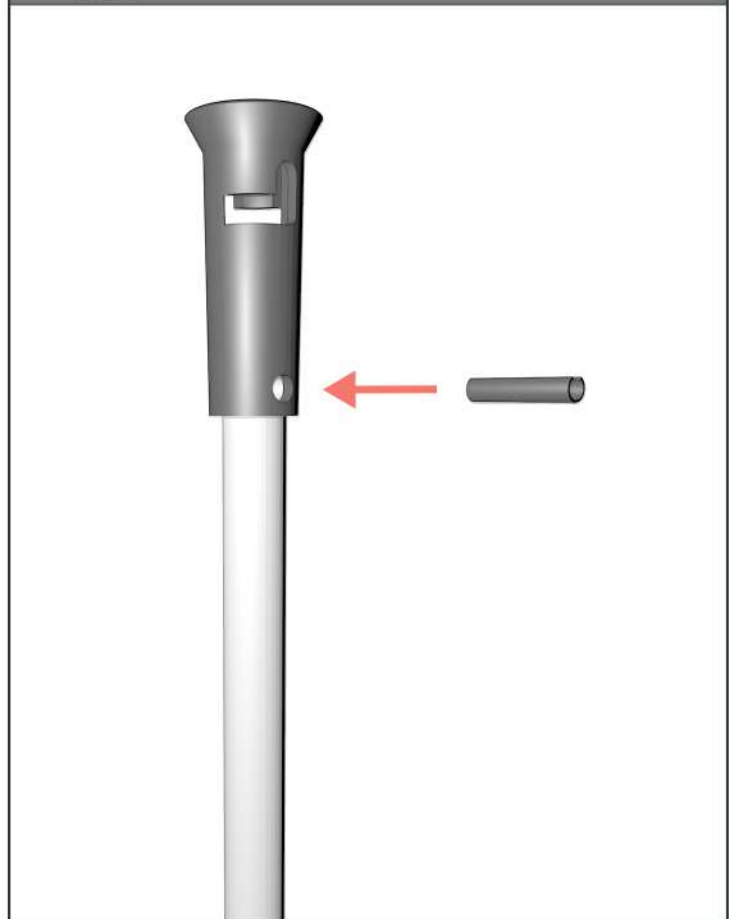



## VERWENDUNG DER NOTHANDKURBEL BEI KLASSISCHEM SYSTEM

- 1** Die Kurbelstange mit Trichter auf den Bolzen stecken und drehen um zu blockieren.

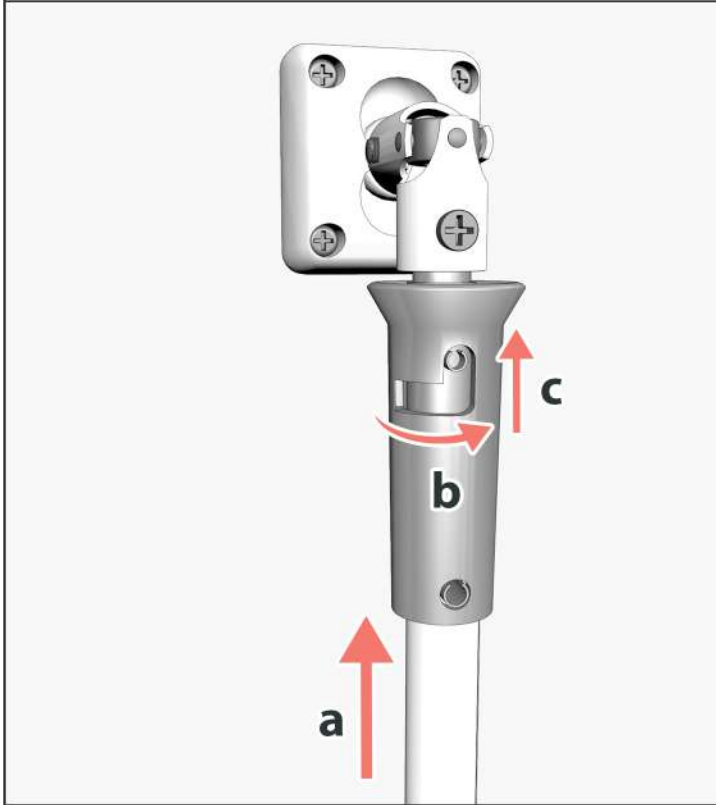

- 2** Die Handkurbel drehen, um den Rollladen hoch oder runterzulassen.  
Die Handkurbel kann nach Verwendung wieder entfernt werden oder sie kann an Ort und Stelle bleiben.

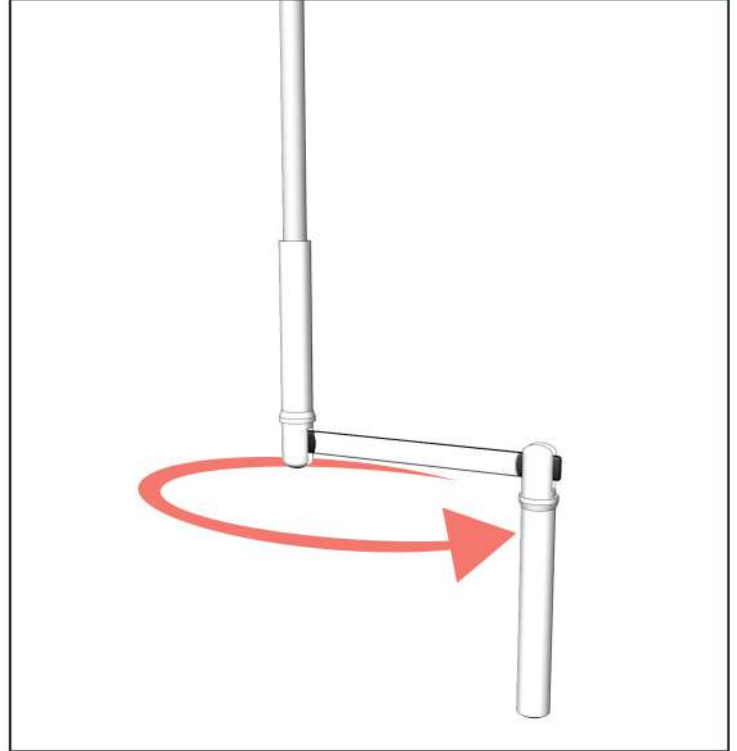

## VERWENDUNG DER NOTHANDKURBEL BEI UNSICHTBAREM SYSTEM

- 1** Öffnen Sie den Rollladenkasten um an den Mechanismus zu gelangen. Stecken Sie die Öse (MS5) in den Motorkopf (pas Motorenkopf). Dann die Nothandkurbel einhaken.

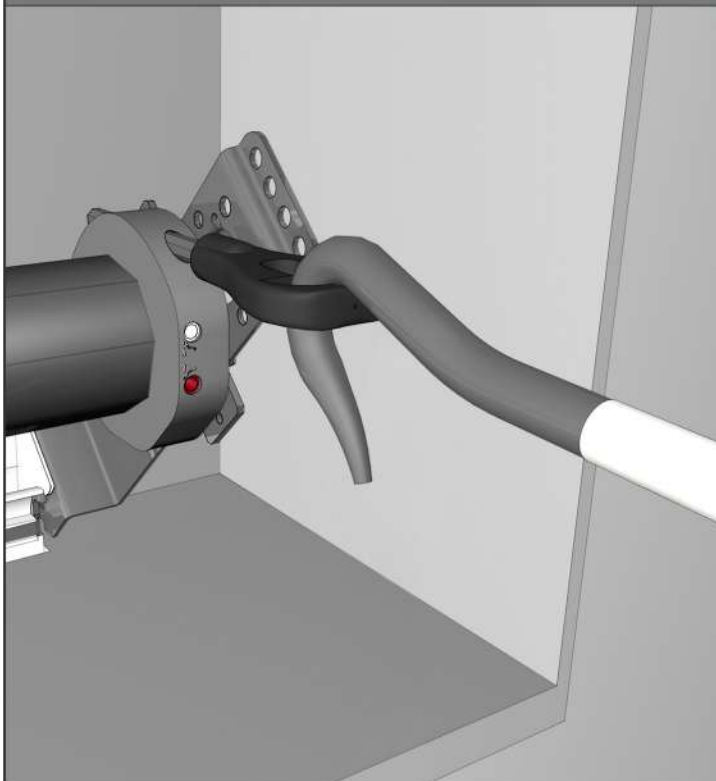

- 2** Die Handkurbel drehen, um den Rollladen hoch und runterzulassen.  
Nach Verwendung die Handkurbel und den Stecker entfernen.

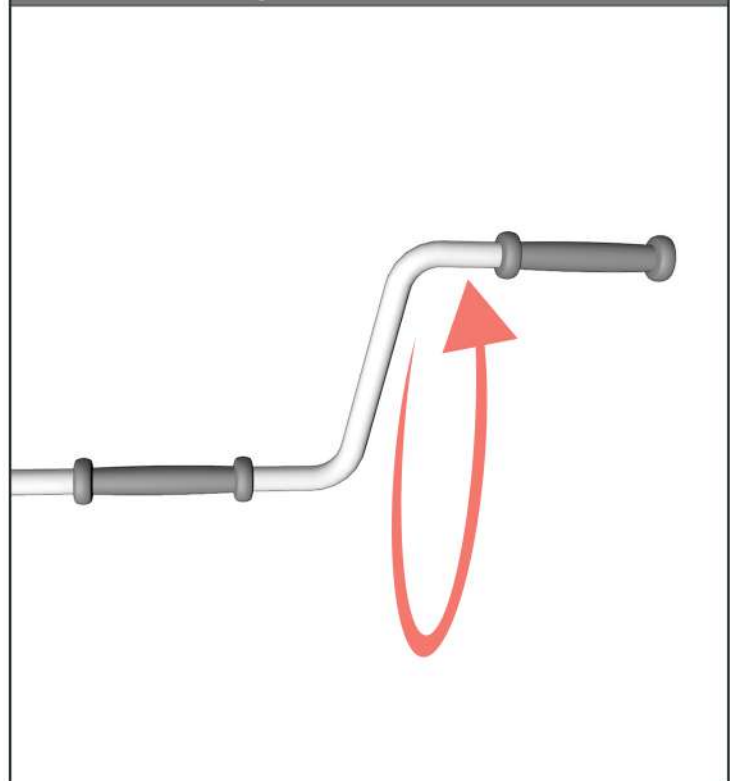

## Probleme mit Ihrem Rollladen?

Mein Motor gibt ein abnormes Geräusch in der oberen oder unteren Position von sich:

Der Motor versucht den Rollladenpanzer weiter hochzuziehen oder runterzulassen --> Endpunkte einstellen.

Mein Motor schaltet sich während einer Einstellung aus:

Der Motor verfügt über einen Wärmeschutz. Bei Überhitzung schaltet er sich aus --> 10 Minuten warten, damit er abkühlt.

Mein motorisierter Rollladen schließt nicht komplett oder öffnet sich nicht ganz:

Die Endpunkte sind schlecht eingestellt --> Endpunkte einstellen.

Mein Rollladen blockiert beim Herunterfahren:

Eventuell hat sich eine Lamelle aus der Schiene gelöst --> Korrekte Anordnung der Lamellen überprüfen.

Die Schienen für meinen Rollladen sind nicht vorgebohrt. Warum?

Wir überlassen Ihnen die Entscheidung darüber, wo Sie diese am besten anschrauben.

Wird bei der Wahl für die Bedienungsseite links und rechts von innen oder von außen gesehen?

Die Wahl der Bedienung wird von innen gesehen.

Wie schließe ich den Schalter für Kabelmotoren an?

Siehe Seite 6.

Meine Endpunkte sind nicht richtig eingestellt:

Siehe Seite 7.

Meine Rollladenwelle scheint zu klein zu sein:

Es ist normal, dass die Rollladenwelle ein wenig kürzer ist. Dies muss so sein, damit sie zwischen den beiden Wandhalterungen richtig positioniert werden kann. Das ausziehbare Ende wird verwendet, um diese "fehlende" Länge einzustellen.

## Tipps von AvosDim

Sollten Sie mehrere motorisierte Rollläden haben, raten wir Ihnen, sie auf verschiedene Schutzschalter zu verteilen, um einfacher Probleme beheben zu können.

Bei Sturm ist es wichtig, den Rollladen entweder komplett zu öffnen oder zu schließen. Wenn der Rollladen halb geöffnet ist, kann er herausgerissen werden.